



ZASUWA KOŁNIERZOWA

Z GŁADKIM PRZELOTEM, Z GWINTEM WRZECIONA WEWNĄTRZ KADŁUBA PRZYSTOSOWANA POD NAPĘD ELEKTRYCZNY

CAST IRON GATE VALVE

WITH SMOOTH PORT AND INSIDE THREADED STEM AND ADAPTED TO ELECTRO-POWER DRIVE

КЛИНОВАЯ ЗАДВИЖКА

С ГЛАДКИМ ПРОХОДОМ, ДЛЯ ЭЛЕКТРОМЕХАНИЧЕСКОГО ПРИВОДА

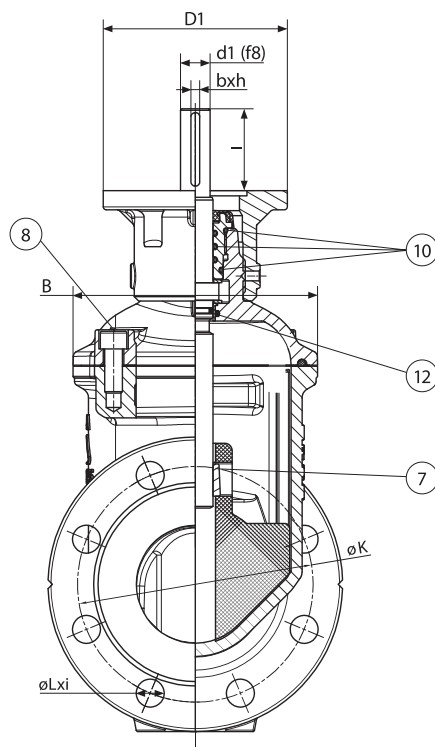
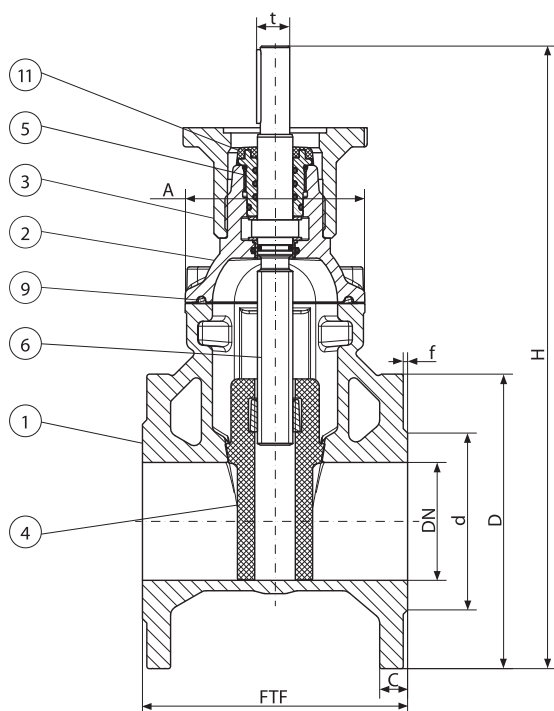

Wykonanie dla zasuw DN 250-300 wersja ułożyskowana

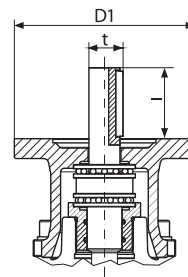

DN	FTF (mm)		D (mm)	K (mm)		d (mm)		C (mm)	f (mm)	L (mm)		i (mm)		A (mm)	B (mm)	H (mm)	D1	d1 (f8)	l	bxh	t	Masa Mass Bec (kg)*	
	Szer. 14	Szer. 15		10 bar	16 bar	10 bar	16 bar			10 bar	16 bar	10 bar	16 bar									Szer. 14	Szer. 15
40	140	240	150	110	110	84	84	19	3	19	19	4	4	103	122	320	125	20	55	6 x 6	22,5	11,15	11,8
50	150	250	165	125	125	99	99	19	3	19	19	4	4	104	134	350						13,95	14,5
65	170	270	185	145	145	116	116	19	3	19	19	4	4	112	146	400						17,3	17,8
80	180	280	200	160	160	132	132	19	3	19	19	8	8	122	166	423						20	20,5
100	190	300	220	180	180	156	156	19	3	19	19	8	8	134	186	473						25	27,5
125	200	325	250	210	210	184	184	19	3	19	19	8	8	152	216	555						33	35
150	210	350	285	240	240	211	211	19	3	23	23	8	8	180	248	620						40,55	43,8
200	230	400	340	295	295	266	266	20	3	23	23	8	12	178	296	700	52	60,5					
250	250	450	405	350	355	319	319	22	3	23	28	12	12	194	356	850	175	30	69	8 x 7	33	86,5	97,5
300	270	500	455	400	410	370	370	24,5	4	23	28	12	12	220	420	960						125	137

* masa zasuw bez napędu | mass without drive | вес без привода



ZAKRES ZASTOSOWANIA | APPLICATION RANGE | ОБЛАСТЬ ПРИМЕНЕНИЯ

Średnica nominalna Nominal diameter Номинальный диаметр DN (mm)	Ciśnienie nominalne Nominal pressure Номинальное давление (PN)	Ciśnienie próbne kadłuba wodą Leaktightness test of the shell Испытательное давление корпуса водой (bar)	Ciśnienie próbne zamknięcia wodą Seat tightness test Испытательное давление закрытия водой (bar)	Dopuszczalne ciśnienie robocze Allowable operating pressure Допускаемое рабочее давление (bar)
40-300	16	25	18	16

PRZEZNACZENIE

Zasuwy z miękkim uszczelnieniem przystosowane pod napęd elektromechaniczny służą do zamykania i otwierania przepływu wody czystej lub ścieków nieagresywnych o temperaturze 70°C i ciśnieniu do 16 bar.

Na życzenie zasuwę mogą być dostosowane do wody o temperaturze do 120°C, ciśnieniu 10 bar.

Zamykanie, otwieranie zasuwę poprzez napęd elektromechaniczny, zabudowany bezpośrednio na zasuwę. Napęd musi być tak dobrany, aby przy zamykaniu zasuwę nastąpił obrót wrzeczona w prawo.

Wszystkie zasuwę wyszczególnione w niniejszej karcie katalogowej mogą być montowane (zabudowywane) w rurociągach poziomych i pionowych.

APPLICATION

Cast iron gate valves with fully rubbered wedge, adapted to electro-power drive are design for closing/opening the flow of drinking water or non-aggression sewage at the temperature of 70°C and the pressure up to 16 bar. On request gate valves may be adapted to water at the temperature of 120°C, pressure 10 bar.

Closing, opening of the gate-valve proceeds by means of electro-power drive.

All the gate valves specified in this leaflet may be installed into either horizontal or vertical pipelines.

НАЗНАЧЕНИЕ

Задвижки с мягким уплотнением, для электромеханического привода предназначены для закрытия и открытия протекания чистой или промышленной воды при температуре 70°C и давлении до 16 бар. По желанию задвижки могут быть приспособлены для воды температурой 120°C и давлением до 10 бар.

Закрытие задвижки происходит с помощью электромеханического привода.

Все задвижки, перечисленные в настоящем каталоговом листе, могут быть установлены (встроены) в вертикальные и горизонтальные трубопроводы.



Wykonanie wg: PN-EN 1171, PN-EN 1074-1

Długość zabudowy: szereg 14, 15 wg PN-EN 558; F4, F5 wg DIN 3202

Wymiary przyłączeniowe kołnierzy: PN-EN-1092-2; DIN 2501

Wymiary przyłączeniowe pod napęd i końcówki wrzeczona: ISO 5210-F10 (dla DN 40-200), ISO 5210-F14 (dla DN 250-300)

Owierzenie kołnierzy: PN 10/16

Zabezpieczenie przed korozją: farba proszkowa epoksydowa lub na życzenie zamawiającego: poliesterowa lub poliuretanowa

Grubość powłoki min.: 250 µm lub inne wg życzenia.

Zasuwę posiada Atest PZH, Certyfikat zgodności INIG-Kraków (znakowanie znakiem budowlanym).

Face To Face Dimensions:

series 14, 15 acc. to PN-EN 558; F4, F5 according to DIN 3202

Flange end connections:

PN-EN-1092-2; DIN 2501

Flange end connections for electro-power drive:

ISO 5210-F10 (for DN 40-200), ISO 5210-F14 (for DN 250-300)

Drilling of flanges: PN 10/16

Protective coating: powder epoxy coating or acc. to buyer's request:

polyester or polyurethane

Coating thickness: 250 µm or acc. to buyer's request.

Монтажная длина:

ряд 14, 15 согласно EN 558-1; F4, F5 согласно DIN 3202

Размеры присоединения фланцев:

PN-EN-1092-2; DIN 2501

Размеры присоединения привода:

ISO 5210-F10 (для DN 40-200), ISO 5210-F14 (для DN 250-300)

Обсверление фланцев: PN 10/16

Защита от коррозии: Порошковое эпоксидное покрытие или по

желанию заказчика: полиэфирная и полиуретановая краска.

Толщина покрытия минимум: 250 µm или другая согласно

требованиям заказчика.

DN	Wielkość kołnierza Flange for electropower driver Фланцев для Электромеханического при вода	Typ przyłącza Mounting flange Соединением согласно	Moment zamknięcia zasuwę Gate valve opening and closing torque Крутящий момент закрытия задвижки (Nm)		AUMA	REGADA	Bernard Control
			Min	Max			
40	F10	B3 ISO 5210 E DIN 3210	35	70	SA 07.6	M03P	ASM10
50							
65			50	100			
80							
100			F14	B3 ISO 5210 E DIN 3210			
125							
150	80	200					
200							
250	300	B3 ISO 5210 E DIN 3210	80	200	SA 14.2	M03.4P	ASM20
300							

CZĘŚCI SKŁADOWE ZASUWY I UŻYTE MATERIAŁY

SPECIFICATION | СОСТАВНЫЕ ЧАСТИ ЗАДВИЖКИ И ИСПОЛЬЗУЕМЫЕ МАТЕРИАЛЫ

Lp.	Określenie części	Component	Наименование детали	Użyte materiały Material Исползованные материалы		
1	Kadłub	Body	Корпус	EN-GJS-500-7*	EN-GJS-500-7*	EN-GJS-500-7*
2	Pokrywa	Bonnet	Крышка	EN-GJS-500-7*	EN-GJS-500-7*	EN-GJS-500-7*
3	Podstawa napędu	Basis drive	Основа привода	EN-GJS-500-7*	EN-GJS-500-7*	EN-GJS-500-7*
4	Klin miękkko uszczelniający	Resilient wedge	Мягкоуплотняющий клин	EN-GJS-500-7* / NBR lub EPDM	EN-GJS-500-7* / NBR or EPDM	EN-GJS-500-7* / NBR или EPDM
5	Tuleja z gwintem	Threaded bush	Втулка с резьбой	CuZn39Pb2	CuZn39Pb2	CuZn39Pb2
6	Wrzeczono monolityczne z gwintem trapezowym symetrycznym	Monolithic stem with symmetrical trapezoid thread	Монолитный шпindel с трапецидальной симметрической резьбой	X20Cr13	X20Cr13	X20Cr13
7	Nakrętka wrzeczona	Stem nut	Гайка шпинделя	CuZn39Pb2	CuZn39Pb2	CuZn39Pb2
8	Śruby z łbem walcowym i gniazdem 6-kątnym, zalane masą uszczelniającą	Internal wrenching bolts sealed with sealing compound	Винты с цилиндрической головкой и шестигранным гнездом залитые уплотняющей массой	Stal ocynkowana lub nierdzewna**	Galvanised steel or stainless steel**	Оцинкованная или нержавеющая сталь**
9	Uszczelnienie pokrywy z kadłubem	Body bonnet seal	Уплотнение крышки с корпусом	NBR lub EPDM	NBR or EPDM	NBR или EPDM
10	Uszczelnienie wrzeczona	Stem sealing	Уплотнение шпинделя	NBR lub EPDM	NBR or EPDM	NBR или EPDM
11	Kapturek ochronny	Protective cap	Защитный колпачок	NBR lub EPDM	NBR or EPDM	NBR или EPDM
12	Uszczelnienie zwrotne	Back seat	Обратное уплотнение	CuZn39Pb2	CuZn39Pb2	CuZn39Pb2

Zastrzega się prawo do zmian konstrukcyjnych | Data given can be changed without notice | Оговаривается право к сменам конструктивных

* na życzenie Nabywcy zasuwę mogą być wykonywane z innego gatunku żeliwa sferoidalnego: EN-GJS-400-15

** na życzenie | on the request | по желанию заказчика