



Casting our passion

METALPOL



KATALOG

ARMATURA

gaz



woda



kształtki



kanalizacja



akcesoria



hydranty



SCAN ME

www.metalpol.com



PREZENTACJA SPÓŁKI PRESENTATION OF THE COMPANY ПРЕЗЕНТАЦИЯ КОМПАНИИ.	4
ZASUWY GATE VALVES ЗАДВИЖКИ	
111 UG DN 40-300.	8
111 UG DN 350-500.	10
112 UG DN 40-300.	12
111 UG/134, 112 UG/134 DN 40-300.	14
111 UG/986, 112 UG/986 DN 40-300.	16
111 UG/986 DN 350-500.	18
111 UG/972 DN 350-500.	20
111 UG/G, 112 UG/G DN 40-300.	22
PRZYŁĄCZA DOMOWE HOME CONNECTORS ЗАПОРНАЯ АРМАТУРА	
UG-2Gw DN 25-50.	24
UG-Gw/Gz DN 25-50.	26
UG-Gw/Gz DN 32-40.	28
OPW 1 DN 25-50.	30
OPW 2 DN 50-80.	31
NWZ-PE DN 25-50.	32
OPW 3 DN 80-300.	33
NWZ 1 DN 80-300.	34
UG-PE DN 25-50.	36
UG-PE (SDR11) DN 25-50.	38
T.	40
HYDRANTY HYDRANTS ГИДРАНТЫ	
852/R DN 100.	42
KSZTAŁTKI PIPE FITTINGS ФАСОННЫЕ ЧАСТИ	
T DN 50-200.	44
TT DN 50-150.	45
X DN 50-250.	45
N DN 50-150.	46
Q DN 50-150.	46
FW DN 80-150.	47
F DN 80-150.	47
FF DN 50-200.	48
FFK DN 80-150.	49
FFR DN 65-200.	49
ARMATURA NAPRAWCZA - ŁĄCZNIKI REPAIR FITTINGS - COUPLINGS РЕМОНТНАЯ АРМАТУРА - МУФТА	
DOSZCZELNIACZ POŁĄCZEŃ KIELICHOwych CAULKER ДОУПЛОТНИТЕЛИ РАСТРУБОВ.	50
OPASKA ZE STALI KWASOODPORNEJ REPAIR CLAMP MADE OF ACID RESISTANT STEEL РЕМОНТНЫЕ ХОМУТЫ ИЗ НЕРЖАВЕЮЩЕЙ СТАЛИ.	51
WM DN 40-1400.	52
NT 1 DN 80-300.	53
ŁR.	54
PE, ŁR-PE.	55
ŁRK.	56
ŁRK-PE.	57
UGR.	58
UGK.	59
AKCESORIA ACCESSORIES АКЦЕССУАРЫ	
DIN 4055, 4055 PEHD.	60
DIN 4056, 4056 PEHD.	60
149, H150.	61
BAC-6, BAC-7.	61
OBUDOWA STAŁA CASING FIXED ШТОК (УДЛИНИТЕЛЬ) ФИКСИРОВАННОЙ ДЛИНЫ 025 A/UG DN 25-500.	62
OBUDOWA TELESKOPOWA TELESCOPE CASING ШТОК (УДЛИНИТЕЛЬ) ТЕЛЕСКОПИЧЕСКИЙ 025 T/UG DN 25-500.	63
KÓŁKA RĘCZNE HANDWHEELS ШТУРВАЛ РУЧНОЙ.	64
KARTURKI CAPS НАСАДКИ ШПИНДЕЛЬНЫЕ.	64
STOJAK HYDRANTOWY STANDPIPE СТЕНДЕР ГИДРАНТА 863 DN 80.	64
KONTAKT I DOJAZD CONTACT AND LOCATION КОНТАКТ И СХЕМА ПРОЕЗДА.	65

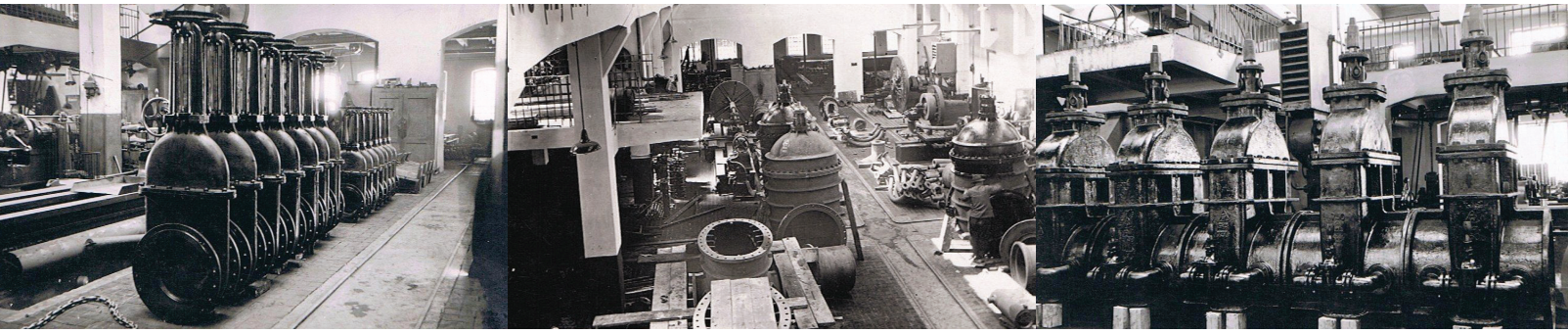

METALPOL jest jednym z najstarszych zakładów branży odlewniczej w Polsce: huta żelaza – poprzedniczka dzisiejszej odlewni została założona w roku 1838.

Po kilku latach huta ustąpiła miejsca odlewni żeliwa i fabryce armatury, która, pomimo wojen, wzlotów i upadków, ciągle się rozwijała i była w okresie przed i powojennym czołowym producentem armatury w Polsce.

Pod koniec lat 90. XX wieku, zmiany systemu politycznego i gospodarczego w Polsce stały się przyczyną trudności jakie napotkała Fabryka w odnalezieniu się w nowej rzeczywistości. W ich następstwie, w roku 2000, zakład wszedł w skład francuskiej grupy odlewniczej CF2M i zmienił nazwę na **METALPOL**.

W następnych latach Fabryka, wykorzystując pomoc i doświadczenie specjalistów francuskiej Grupy, została gruntownie zmodernizowana i zreorganizowana aby spełniać standardyzachodnio-europejskie wymagane przez jej Klientów.

W roku 2010 **METALPOL**, w ramach wykupu menadżerskiego, stał się na powrót firmą o całkowicie polskim kapitale.

METALPOL to firma, która pragnie się rozwijać, zdobywać nowe rynki zbytu i zaspokajać ciągle rosnące wymagania Klientów, stawiając na systemy zarządzania jakością jako wektor rozwoju.

Spółka już w 2000 roku wdrożyła systemem zarządzania jakością ISO 9001, a w roku 2005 system jakości zgodny ze specyfikacją ISO/TS 16949.

METALPOL dba o to aby produkcja odbywała się w warunkach gwarantujących ochronę środowiska naturalnego, co zostało potwierdzone w roku 2004 certyfikatem zarządzania środowiskowego ISO 14001.

METALPOL zatrudnia około 250 wykwalifikowanych i posiadających wieloletnie doświadczenie pracowników dysponujących najnowszymi narzędziami i systemami informatycznymi w dziedzinie technologii oraz zintegrowanym systemem zarządzania produkcją oraz finansami.

Spółka ciągle się rozwija i przeznaczca corocznie znaczące kwoty na inwestycje w rozwój Firmy i jej pracowników.

METALPOL is one of the oldest plants in the metallurgical sector in Poland; steelworks – the predecessor of today's foundry was founded in 1838.

After some time the mill gave place to iron foundry and fittings factory, which, despite the wars, the ups and downs, continually developed and was in the period before and after the war leading manufacturer of fittings in Poland.

In the late 1990s, changes in political and economic system in Poland, became the cause of the difficulty in a factory getting used to new reality.

As a consequence, in 2000, the plant became a part of French casting group CF2M and changed its name to **METALPOL**.

In subsequent years, the factory, using the help and experience of specialists of the French group, has been thoroughly modernized and reconfigured to meet the standards of Western Europe and respond to customer demands.

In 2010 **METALPOL**, under the management buyout, became back the company with entirely Polish capital.

METALPOL is a company that wants to develop, gain new markets and meet the ever increasing demands of customers, paying attention to quality management systems as a vector of development.

The Company as early as in 2000 implemented a quality management system ISO 9001, and in 2005 the quality system compliant with the ISO/TS **METALPOL**, at the same time, ensure that production takes place in conditions that guarantee the protection of the environment, which in 2004 was confirmed by environmental management certificate ISO 14001

METALPOL currently employs about 250 skilled workers with years of experience, equipped with the latest tools and IT systems in the field of technology and an integrated manufacturing management and finance system.

The company continues to grow each year and devotes a significant amount of investment in the development of the Company and its employees.

METALPOL является одним из самых старых предприятий литейной отрасли в Польше: металлургический завод – предшественник сегодняшнего литейного завода был основан в 1838 году.

После нескольких лет металлургический завод уступил место литейному заводу и фабрике трубопроводной арматуры, которые, невзирая на войны, взлёты и упадки, развивались и были в периоде предвоенном и послевоенном передовым производителем трубопроводной арматуры в Польше.

Под конец 90 годов XX века, изменение политического и экономического строя в Польше привели к трудностям, с которыми встретила фабрика в новых реалиях.

В итоге которых, в 2000 году, завод вошёл в состав французской литейной группы CF2M и изменил название на **METALPOL**.

В последующих годах Завод, пользуясь помощью и опытом французской Группы, был модернизирован и реорганизован, чтобы отвечать требованиям западноевропейских Клиентов завода.

В 2010 году **METALPOL** в рамках менеджерского выкупа, стал снова компанией с полностью польским капиталом.

METALPOL это Компания, которая желает развиваться, покоряя новые рынки и удовлетворяя растущие требования своих Клиентов, делая ставку на систему управления качеством, как вектор развития.

Компания уже в 2000 году ввела систему управления качеством ISO 9001, а в 2005 году систему качества согласно спецификации ISO/TS 16949.

METALPOL следит за тем чтобы изделия производились в условиях гарантирующих охрану окружающей среды, что было подтверждено в 2004 сертификатом управления окружающей средой ISO 14001.

METALPOL имеет около 250 компетентных и имеющих многолетний опыт сотрудников пользующихся современными инструментами и системами информации в отрасли технологий а также интегрированной системой управления производством и финансами.

Компания постоянно развивается, и каждый год выделяет Значительные суммы на развитие Фирмы и её сотрудников.

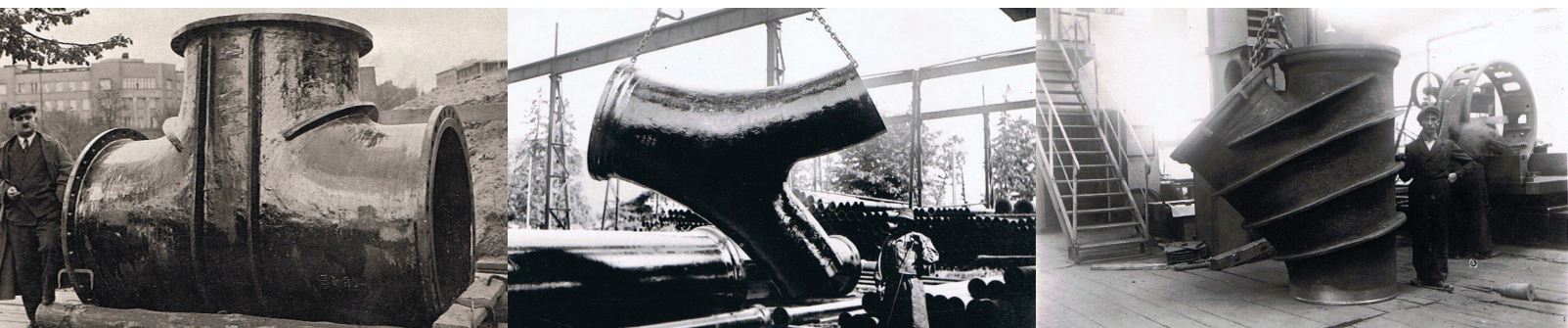

ZASUWA KLINOWA



KOŁNIERZOWA, ŻELIWNA, Z GŁADKIM PRZEŁOTEM,
Z GWINTEM WRZECIONA WEWNĄTRZ KADŁUBA

Nr kat. 111/112 UG

kapturek ochronny
– przeciwdziała zanieczyszczeniu zewnętrznemu

zespół uszczelnienia wrzeciona
– uszczelki „O” osadzone w mosiężnej wkrętce uszczelniającej, stabilne prowadzenie wrzeciona

łożyskowanie wrzeciona
– pierścienie mosiężne kołnierzyka oporowego
– brak bezpośredniego kontaktu stal-żeliwo

uszczelnienie komory wrzeciona
– dodatkowe pierścienie uszczelniające „O” zapobiegają przedostawaniu się medium do komory uszczelnienia wrzeciona, wraz z mosiężnym pierścieniem stanowią „uszczelnienie zwrotne” umożliwiające wymianę uszczelnienia wrzeciona pod ciśnieniem

kształtowa uszczelka pomiędzy kadłubem i pokrywą
– chroniąca dodatkowo śruby

wrzeciono ze stali nierdzewnej z gwintem trapezowym, symetrycznym, walcowanym
– powierzchnia gwintu i powierzchnia współpracująca z pierścieniami „O” – polerowane

klin zawulkanizowany na całej powierzchni (zewnętrznej, wewnętrznej oraz gniazdo nakrętki)
– gumą na bazie NBR lub EPDM

wymienna nakrętka wrzeciona
– odkuwka z mosiądzu

zabezpieczenie antykorozyjne
wewnątrz i z zewnątrz farbą proszkową epoksydową zgodnie z wymaganiami Specyfikacji Zapewnienia Jakości RAL-GZ 662

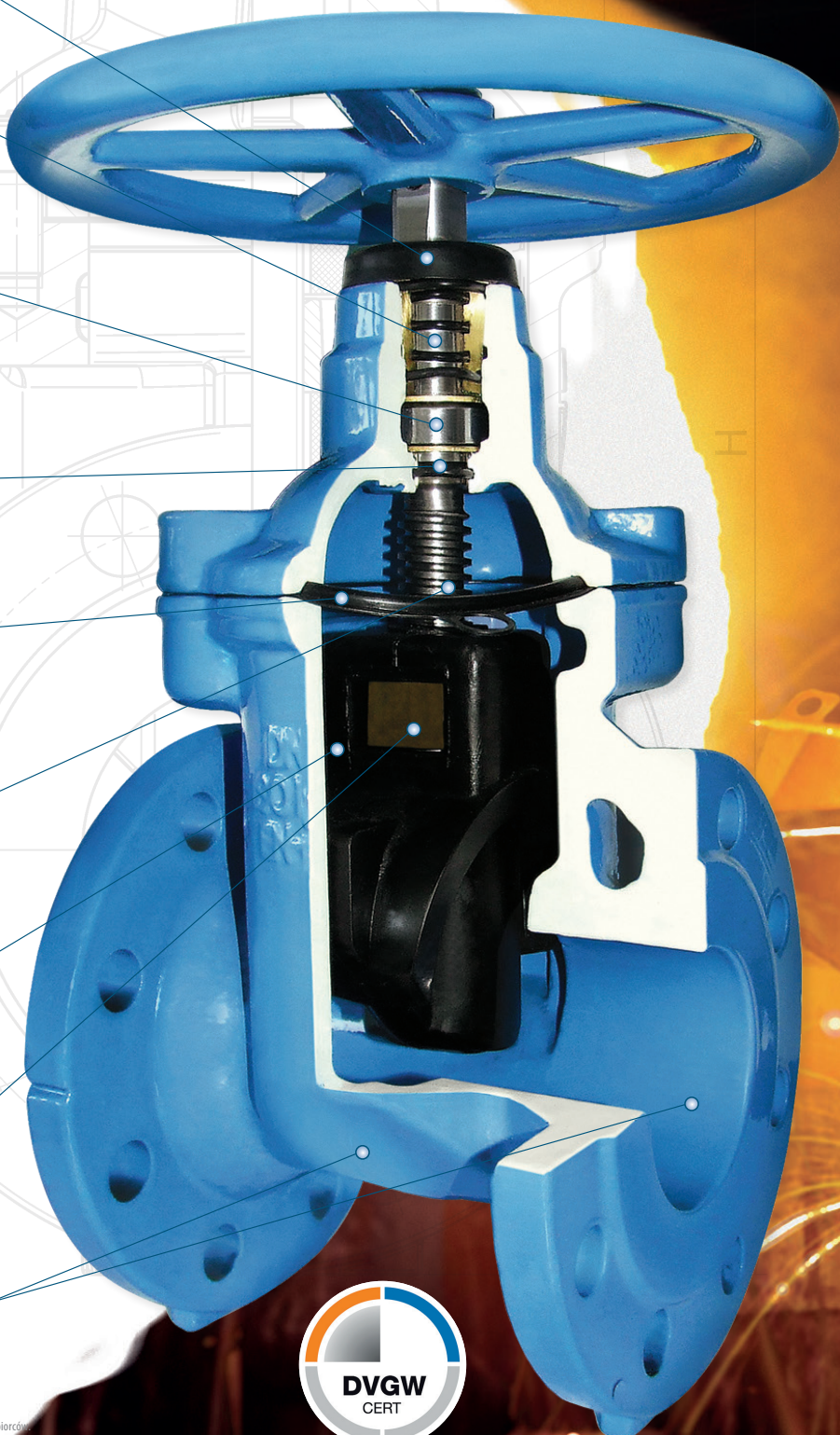

CAST IRON FLANGED GATE VALVE



WITH SMOOTH PORT AND INSIDE THREADED STEM

No. cat. 111/112 UG

protective cap
– against external impurities

stem seal assembly
– "O"-rings fitted in the brass bush stabilizing the position at the stem

stem bearing
– sliding brass rings
– reduction in sliding friction

stem chamber seal
– the stem chamber cut off from the shell cavity
– back seat system

profiled bonnet/body gasket
– protection of bolts against corrosion

stainless steel stem with symmetrical, trapezoidal rolled thread
– the surface co-working with stem nut and "O"-rings – polished

wedge fully covered in rubber
– inside/outside surface and nut seat covered in NBR or EPDM rubber

stem nut
– interchangeable brass forging

corrosion protection
– inside/outside surfaces coated with epoxy powder paint acc. to quality Assurance Specification RAL-GZ 622

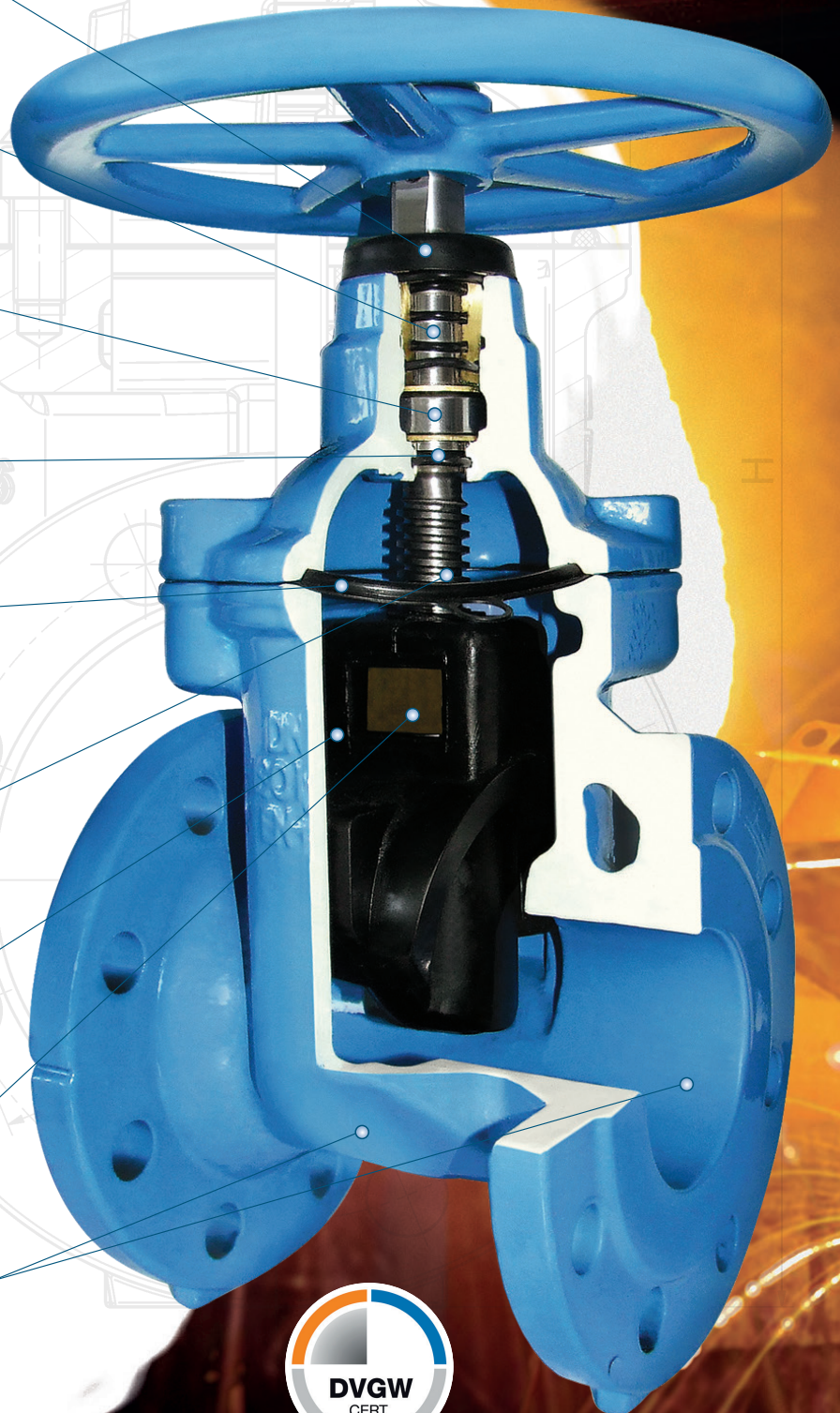

Data given can be changed without notice.

ЗАДВИЖКА КЛИНОВАЯ



ФЛАНЦЕВАЯ, ИЗ ВЫСОКОПРОЧНОГО ЧУГУНА,
С ГЛАДКИМ ПРОХОДОМ И ОБРЕЗИНЕННЫМ КЛИНОМ

Тип 111/112 UG

пыльник

– защищает от попадания наружного загрязнения

комплект уплотнителей шпинделя

– уплотнители „O” посажены в латунной уплотняющей гайке обеспечивающей стабильный ход шпинделя

посадка шпинделя

– латунные перстни опорного воротника
– отсутствие непосредственного контакта сталь-чугун

уплотнение камеры шпинделя

– дополнительные уплотняющие кольца „O” предотвращающие попадание среды в камеру уплотнения шпинделя, вместе с латунным перстнем составляют «обратное уплотнение» позволяющее замену уплотнения шпинделя под давлением

фигурная прокладка между крышкой и корпусом

– дополнительно охраняющая болты задвижки, сверху залиты термоклеем во избежание коррозии особенно при подземных установках

монолитный шпindel из нержавеющей стали с трапециевидной, симметрической и катаной резьбой

– поверхность резьбы и поверхность работающая с перстнем „O” – полированы

клин завулканизирован на всей поверхности

(наружно, внутренне а также гнездо гайки)
– резина на базе NBR или EPDM (пригодный для питьевой воды)
– направляющие клина обеспечивают минимальное усилие при закрытии

втулка шпинделя

– изготовлена из отливки латуни устойчивой к образованию цинкового налёта

антикоррозийная защита

– эпоксидное порошковое покрытие внутри и снаружи задвижки согласно требованиям RAL-GZ 662

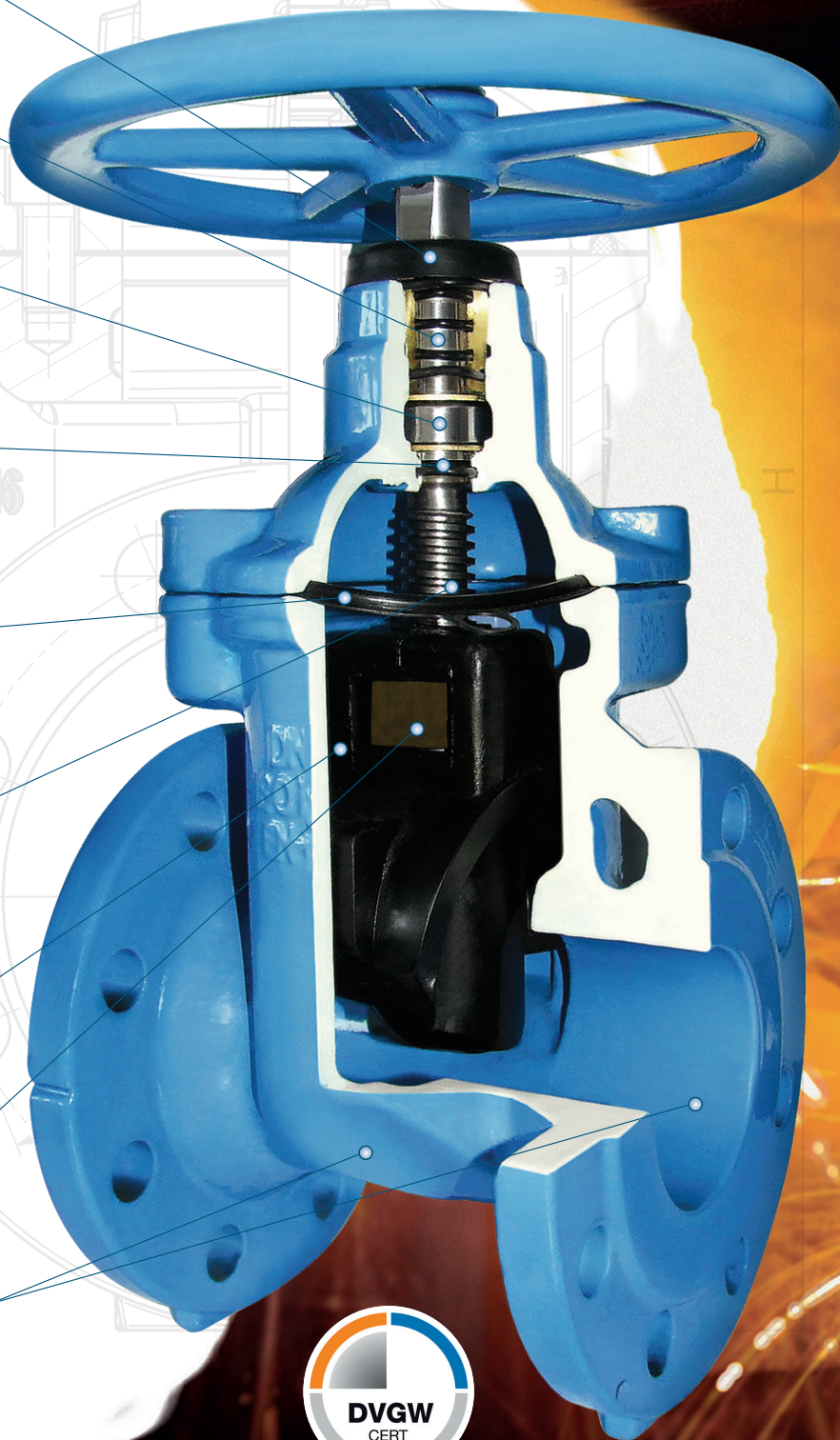



ZASUWA KOŁNIERZOWA

Z GŁADKIM PRZEŁOTEM, Z GWINTEM WRZECIONA WEWNĄTRZ KADŁUBA

CAST IRON GATE VALVE

WITH SMOOTH PORT AND INSIDE THREADED STEM

КЛИНОВАЯ ЗАДВИЖКА

С ГЛАДКИМ ПРОХОДОМ, С РЕЗЬБОЙ ШПИДЕЛЯ ВНУТРИ КОРПУСА

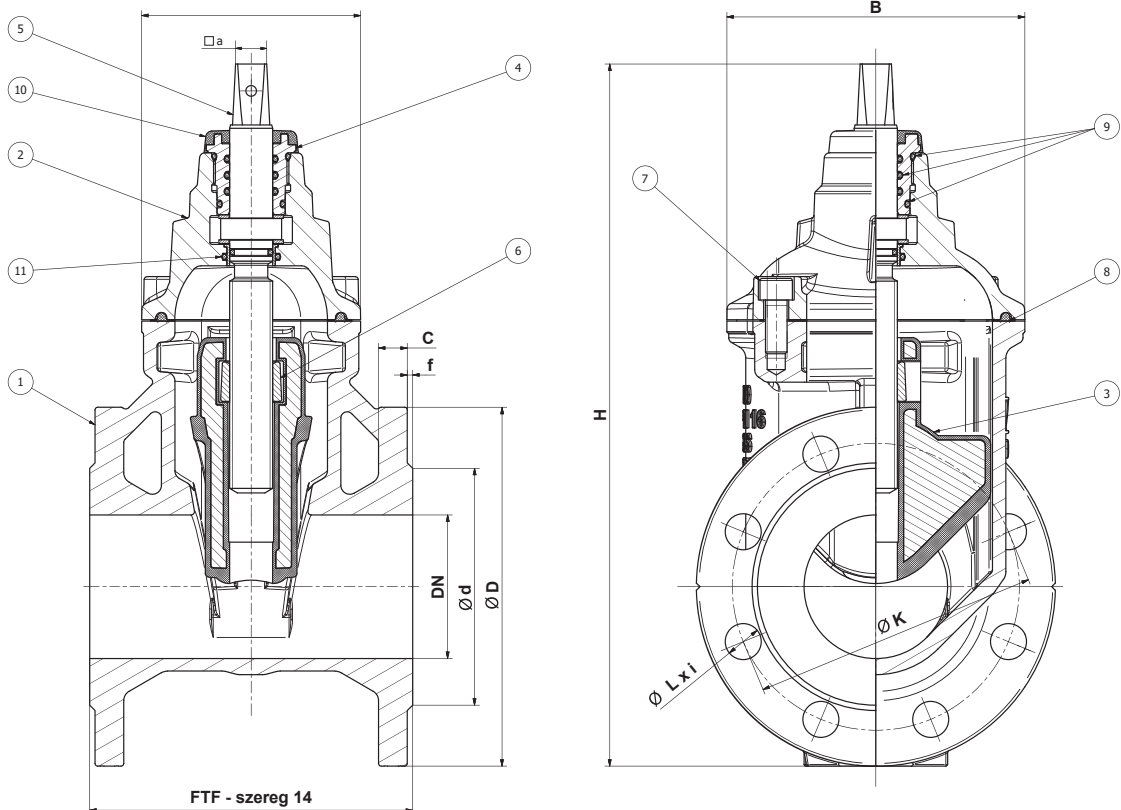

DN	FTF [mm]	D [mm]	K [mm]		d [mm]		C [mm]	f [mm]	L [mm]		i [szt.]		a [mm]	Dk [mm]	A [mm]	B [mm]	H [mm]	Masa Mass Bec [kg]*
			10 bar	16 bar	10 bar	16 bar			10 bar	16 bar	10 bar	16 bar						
40	140	150	110	110	84	84	19	3	19	19	4	4	14	200	103	122	290	9,3
50	150	165	125	125	99	99	19	3	19	19	4	4	14	200	104	134	320	12,1
65	170	185	145	145	116	116	19	3	19	19	4	4	17	250	112	146	370	15,3
80	180	200	160	160	132	132	19	3	19	19	8	8	17	250	122	166	390	18
100	190	220	180	180	156	156	19	3	19	19	8	8	19	315	134	186	450	23
125	200	250	210	210	184	184	19	3	19	19	8	8	19	315	152	216	510	31
150	210	285	240	240	211	211	19	3	23	23	8	8	19	315	180	248	575	39
200	230	340	295	295	266	266	20	3	23	23	8	12	19 lub 24**	315	178	296	582	51
250	250	405	350	355	319	319	22	3	23	28	12	12	24 lub 27**	400	194	356	778	80,5
300	270	455	400	410	370	370	24,5	4	23	28	12	12	24 lub 27**	400	220	420	878	118

* masa zasuwki bez kółka ręcznego | mass without handwheel | вес без ручного колеса
** na życzenie | on the request | по желанию заказчика



ZAKRES ZASTOSOWANIA | APPLICATION RANGE | ОБЛАСТЬ ПРИМЕНЕНИЯ

Średnica nominalna Nominal diameter Номинальный диаметр DN [mm]	Ciśnienie nominalne Nominal pressure Номинальное давление [PN]	Ciśnienie próbne kadłuba wodą Leaktightness test of the shell Испытательное давление корпуса водой [bar]	Ciśnienie próbne zamknięcia wodą Seat tightness test Испытательное давление закрытия водой [bar]	Dopuszczalne ciśnienie robocze Allowable operating pressure Допускаемое рабочее давление [bar]
40-300	16	25	18	16

PRZEZNACZENIE

Zasuwę z miękkim uszczelnieniem przeznaczone są do zamykania i otwierania przepływu cieczy czystych, w tym czystej wody pitnej, ścieków nieagresywnych, wolnych od zanieczyszczeń ciałami stałymi, o temperaturze maksymalnej czynnika do 70°C i ciśnieniu nominalnym do 10 bar dla zasuw PN10 i 16 bar dla zasuw PN16.

Na życzenie zasuwę mogą być dostosowane do wody o temperaturze do 120°C, ciśnieniu 10 bar.

Zamykanie zasuw odbywa się kółkiem ręcznym, poprzez obrót kółka w prawo.

Na życzenie Nabywcy, wykonujemy także zasuwę zamykane w lewo. Zasuwę wyszczególnione w niniejszej karcie katalogowej mogą być montowane (zabudowane) w rurociągach poziomych i pionowych. Zasuwę DN250-300 zaleca się montować tylko w rurociągach poziomych w pozycji pionowej.

APPLICATION

Gate valves with soft sealed wedges are designed to close and open the flow of clean liquids, including clean drinking water, non-aggressive sewage, free of solid contamination, at the maximum temperature of medium up to 70°C and the nominal pressure up to 10 bar for valves PN10 and 16 bar for valves PN16.

On request gate valves may be adapted to water at the temperature of 120°C, pressure 10 bar.

Closing of the gate-valve proceeds by means of a hand wheel and turning the hand wheel in the clockwise direction (when facing the top of the valve).

On the Purchaser's request, the anticlockwise closing is also available.

Gate valves described in this catalogue card can be installed in horizontal and vertical pipelines. Gate valves DN250-300 are recommended to be installed only in horizontal pipelines in a vertical position.

НАЗНАЧЕНИЕ

Клиновые задвижки с мягким уплотнением предназначены для открытия/закрытия потока жидкости, не содержащей твердых частиц, в трубопроводах питьевой воды, промышленных трубопроводах с неагрессивной жидкостью при температуре до 70°C и рабочем давлении до 10 бар для задвижек PN10 и 16 бар для задвижек PN16.

По желанию задвижки могут быть приспособлены для воды температурой 120°C и давлением до 10 бар.

Закрытие задвижки происходит с помощью ручного колеса, при вращении колеса в правую сторону.

По желанию клиента, производятся задвижки закрываемые влево.

Все задвижки, перечисленные в настоящем каталоговом листе, могут быть установлены (встроены) в вертикальные и горизонтальные трубопроводы. Задвижки DN250-300 рекомендуется устанавливать только в горизонтальных трубопроводах в вертикальном положении.

Wykonanie wg: PN-EN 1171, PN-EN 1074-1

Długość zabudowy: szereg 14 acc. to PN-EN 558; F4 wg DIN 3202

Wymiary przyłączeniowe kołnierzy: PN-EN-1092-2; DIN 2501

Owiercenie kołnierzy: PN 10/16

Zabezpieczenie przed korozją:

farba proszkowa epoksydowa RAL 5015

Grubość powłoki min.: 250 µm lub inne wg życzenia.

Execution according to: PN-EN 1171, PN-EN 1074-1

Face To Face Dimensions: series 14 acc. to PN-EN 558; series F4 acc. to DIN 3202

Flange end connections: PN-EN-1092-2; DIN 2501

Drilling of flanges: PN 10/16

Protective coating:

powder epoxy coating RAL 5015

Coating thickness: 250 µm or acc. to buyer's request.

Выполнение в соответствии с: PN-EN 1171, PN-EN 1074-1

Монтажная длина: ряд 14 согласно PN-EN 558; F4 согласно DIN 3202

Размеры присоединения фланцев: PN-EN-1092-2; DIN 2501

Обсверление фланцев: PN 10/16

Защита от коррозии:

Порошковое эпоксидное покрытие RAL 5015

Толщина покрытия минимум: 250 µm или другая согласно требованиям заказчика.



WYPOSAŻENIE POLECANE:

- obudowa teleskopowa Nr kat. 025T/UG lub
- obudowa stała Nr kat. 025A/UG,
- skrzynka uliczna do wody 4056,
- kółko Dk,
- klucz do zasuw typ 4100.



CZĘŚCI SKŁADOWE ZASUWY I UŻYTE MATERIAŁY

SPECIFICATION | СОСТАВНЫЕ ЧАСТИ ЗАДВИЖКИ И ИСПОЛЬЗУЕМЫЕ МАТЕРИАЛЫ

Lp.	Określenie części	Component	Наименование детали	Użyte materiały	Material	Использованные материалы
1	Kadłub	Body	Корпус	EN-GJS 500-7*	EN-GJS 500-7*	EN-GJS 500-7*
2	Pokrywa	Bonnet	Крышка	EN-GJS 500-7*	EN-GJS 500-7*	EN-GJS 500-7*
3	Klin miękkko uszczelniający	Resilient wedge	Мягкоуплотняющий клин	EN-GJS 500-7* / EPDM lub NBR*	EN-GJS 500-7* / EPDM or NBR*	EN-GJS 500-7* / EPDM или NBR*
4	Tuleja z gwintem	Threaded bush	Втулка с резьбой	CuZn39Pb2	CuZn39Pb2	CuZn39Pb2
5	Wrzeczono monolityczne z gwintem trapezowym symetrycznym	Monolithic stem with symmetrical trapezoid thread	Монолитный шпидель с трапецидальной симметрической резьбой	X20Cr13	X20Cr13	X20Cr13
6	Nakrętka wrzeczona***	Stem nut***	Гайка шпиделя***	CuZn39Pb2	CuZn39Pb2	CuZn39Pb2
7	Śruby z łbem walcowym i gniazdem 6-kątnym, zalane masą uszczelniającą	Internal wrenching bolts sealed with sealing compound	Винты с цилиндрической головкой и шестигранным гнездом залитые уплотняющей массой	Stal ocynkowana lub nierdzewna**	Galvanised steel or stainless steel**	Оцинкованная или нержавеющая сталь**
8	Uszczelnienie pokrywy z kadłubem	Body bonnet seal	Уплотнение крышки с корпусом	NBR lub EPDM	NBR or EPDM	NBR или EPDM
9	Uszczelnienie wrzeczona	Stem sealing	Уплотнение шпиделя	NBR lub EPDM	NBR or EPDM	NBR или EPDM
10	Kapturek ochronny	Protective cap	Защитный колпачок	NBR lub EPDM	NBR or EPDM	NBR или EPDM
11	Uszczelnienie zwrotne	Back seat	Обратное уплотнение	CuZn39Pb2	CuZn39Pb2	CuZn39Pb2

Zastrzega się prawo do zmian konstrukcyjnych | Data given can be changed without notice | Оговаривается право к сменам конструктивным

* na życzenie Nabywcy zasuwę mogą być wykonywane z innego gatunku żeliwa sferoidalnego: EN-GJS 400-15 ** na życzenie | on the request | по желанию заказчика *** na życzenie klienta - nakrętka stała niewymierzona



ZASUWA KOŁNIERZOWA

Z GŁADKIM PRZELOTEM, Z GWINTEM WRZECIONA WENĄTRZ KADŁUBA

CAST IRON GATE VALVE

WITH SMOOTH PORT AND INSIDE THREADED STEM

КЛИНОВАЯ ЗАДВИЖКА

С ГЛАДКИМ ПРОХОДОМ, С РЕЗЬБОЙ ШПИНДЕЛЯ ВНУТРИ КОРПУСА

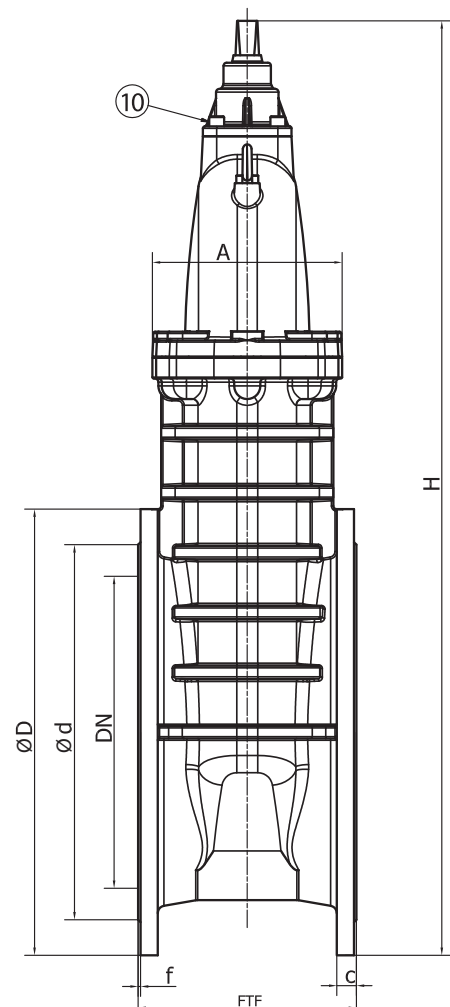
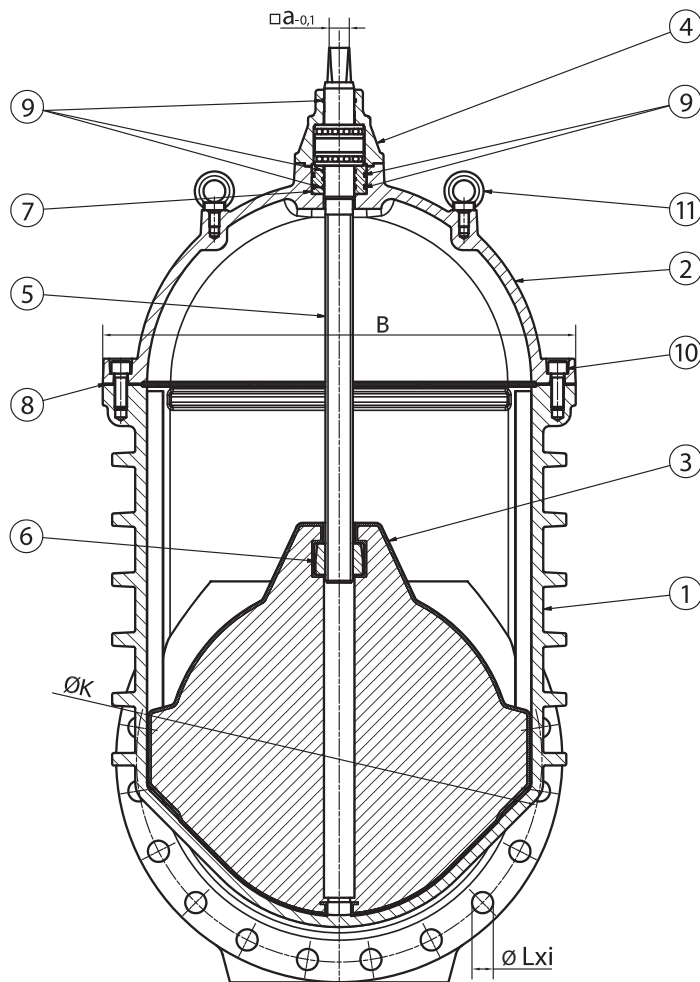

DN	FTF [mm]	D [mm]	K [mm]		d [mm]		C [mm]	f [mm]	L [mm]		i [szt.]	a [mm]	Dk [mm]	A [mm]	B [mm]	H [mm]	Masa Mass Вес		
			10 bar	16 bar	10 bar	16 bar			10 bar	16 bar							[kg]*	[kg]*	[kg]*
350	290	520	460	470	430	430	26,5	4	23	28	16	27,4	500	252	564	1131	235		
400	310	580	515	525	480	480	28	4	28	31	16	27,4	500	262	616	1232	300		
500	350	715	620	650	582	609	31,5	4	28	34	20	32,4	640	304	758	1495	515		

* masa zasuwy bez kółka ręcznego | mass without handwheel | вес без ручного колеса



ZAKRES ZASTOSOWANIA | APPLICATION RANGE | ОБЛАСТЬ ПРИМЕНЕНИЯ

Średnica nominalna Nominal diameter Номинальный диаметр DN [mm]	Ciśnienie nominalne Nominal pressure Номинальное давление [PN]	Ciśnienie próbne kadłuba wodą Leaktightness test of the shell Испытательное давление корпуса водой [bar]	Ciśnienie próbne zamknięcia wodą Seat tightness test Испытательное давление закрытия водой [bar]	Dopuszczalne ciśnienie robocze Allowable operating pressure Допускаемое рабочее давление [bar]
350-500	16	25	18	16
350-500	10	17	11	10

PRZEZNACZENIE

Zasuwę z miękkim uszczelnieniem przeznaczone są do zamykania i otwierania przepływu cieczy czystych, w tym czystej wody pitnej, ścieków nieagresywnych, wolnych od zanieczyszczeń ciałami stałymi, o temperaturze maksymalnej czynnika do 70°C i ciśnieniu nominalnym do 10 bar dla zasuw PN10 i 16 bar dla zasuw PN16.

Na życzenie zasuwę mogą być dostosowane do wody o temperaturze do 110°C i ciśnieniu 10 bar.

Zamykanie zasuw odbywa się kółkiem ręcznym, poprzez obrót kółka w prawo.

Na życzenie Nabywcy, wykonujemy także zasuwę zamykaną w lewo.

Wszystkie zasuwę wyszczególnione w niniejszej karcie katalogowej zaleca się montować (zabudowywać) tylko w rurociągach poziomych w pozycji pionowej.

APPLICATION

Gate valves with soft sealed wedges are designed to close and open the flow of clean liquids, including clean drinking water, non-aggressive sewage, free of solid contamination, at the maximum temperature of medium up to 70°C and the nominal pressure up to 10 bar for valves PN10 and 16 bar for valves PN16.

On request gate valves may be adapted to water at the temperature of 110°C, pressure 10 bar.

Closing of the gate-valve proceeds by means of a hand wheel and turning the hand wheel in the clockwise direction (when facing the top of the valve).

On the Purchaser's request, the anticlockwise closing is also available.

All gate valves described in this catalogue card are recommended to be installed only in horizontal pipelines in a vertical position

НАЗНАЧЕНИЕ

Клиновые задвижки с мягким уплотнением предназначены для открытия/закрытия потока жидкости, не содержащей твердых частиц, в трубопроводах питьевой воды, промышленных трубопроводах с неагрессивной жидкостью при температуре до 70°C и рабочем давлении до 10 бар для задвижек PN10 и 16 бар для задвижек PN16.

По желанию задвижки могут быть приспособлены для воды температурой 110°C и давлением до 10 бар.

Закрытие задвижки происходит с помощью ручного колеса, при вращении колеса в правую сторону.

По желанию клиента, производятся задвижки закрываемые влево.

Все задвижки, перечисленные в настоящем каталоговом листе, могут быть установлены (встроены) только в горизонтальных трубопроводах в вертикальном положении.

Wykonanie wg: PN-EN 1171, PN-EN 1074-1

Długość zabudowy:

szereg 14 wg PN-EN 558-1; F4 wg DIN 3202

Wymiary przyłączeniowe kołnierzy:

PN-EN-1092-2; DIN 2501

Owiercenie kołnierzy: PN 10/16

Zabezpieczenie przed korozją:

farba proszkowa epoksydowa RAL 5015

Grońść powłoki min.: 250 µm lub inne wg życzenia

Execution according to: PN-EN 1171, PN-EN 1074-1

Face To Face Dimensions:

series 14 acc. to PN-EN 558-1, F4 according to DIN 3202

Flange end connections:

PN-EN-1092-2; DIN 2501

Drilling of flanges: PN 10/16

Protective coating:

powder epoxy coating RAL 5015

Coating thickness: 250 µm or acc. to buyer's request.

Выполнение в соответствии с: PN-EN 1171, PN-EN 1074-1

Монтажная длина:

ряд 14 согласно PN-EN 558-1;

F4 согласно DIN 3202

Размеры присоединения фланцев:

PN-EN-1092-2; DIN 2501

Обсверление фланцев: PN 10/16

Защита от коррозии:

Порошковое эпоксидное покрытие RAL 5015

Толщина покрытия минимум: 250 µm или другая согласно требованиям заказчика.



WYPOSAŻENIE POLECANE:

- obudowa teleskopowa Nr kat. 025T/UG

lub

- obudowa stała Nr kat. 025A/UG,

- skrzynka uliczna do wody 4056,

- kółko Dk,

- klucz do zasuw typ 4100.



CZĘŚCI SKŁADOWE ZASUWY I UŻYTE MATERIAŁY

SPECIFICATION | СОСТАВНЫЕ ЧАСТИ ЗАДВИЖКИ И ИСПОЛЬЗУЕМЫЕ МАТЕРИАЛЫ

Lp.	Opis części	Component	Наименование детали	Użyte materiały Material И использованные материалы		
1	Kadłub	Body	Корпус	EN-GJS 500-7*	EN-GJS 500-7*	EN-GJS 500-7*
2	Pokrywa	Bonnet	Крышка	EN-GJS 500-7*	EN-GJS 500-7*	EN-GJS 500-7*
3	Klin ogumowany	Resilient wedge	Мягкоуплотняющий клин	EN-GJS 500-7* / EPDM lub NBR*	EN-GJS 500-7* / EPDM or NBR*	EN-GJS 500-7* / EPDM или NBR*
4	Dławnica	Stuffing-box	Сальник	EN-GJS 500-7*	EN-GJS 500-7*	EN-GJS 500-7*
5	Wrzeciono (trzępien) monolityczne z gwintem trapezowym symetrycznym	Monolithic stem with symmetrical trapezoid thread	Монолитный шпindel z трапецеидальной симметрической резьбой	X20Cr13	X20Cr13	X20Cr13
6	Nakrętka wrzeciona	Stem nut	Гайка шпинделя	CuZn39Pb2	CuZn39Pb2	CuZn39Pb2
7	Tuleja dławnicy	Threaded bush	Втулка с резьбой	CuZn39Pb2	CuZn39Pb2	CuZn39Pb2
8	Uszczelnienie pokrywy z kadłubem	Body bonnet seal	Уплотнение крышки с корпусом	NBR lub EPDM	NBR lub EPDM	NBR lub EPDM
9	Uszczelnienie wrzeciona	Stem sealing	Уплотнение шпинделя	NBR lub EPDM	NBR lub EPDM	NBR lub EPDM
10	Śruby z łbem walcowym i gniazdem 6-kątnym zalane masą uszczelniającą	Internal wrenching bolts sealed with sealing compound	Винты с цилиндрической головкой и шестигранным гнездом залитые уплотняющей массой	Stal ocynkowana lub nierdzewna**	Galvanised steel or stainless steel**	Оцинкованная или нержавеющая сталь**
11	Śruba z uchem	Bolt	Винт	Stal ocynkowana lub nierdzewna**	Galvanised steel or stainless steel**	Оцинкованная или нержавеющая сталь**

Zastrzeżenie: Zmiany konstrukcyjne | Data given can be changed without notice | Оговаривается право к сменам конструктивным

* na życzenie Nabywcy zasuwę mogą być wykonywane z innego gatunku żeliwa sferoidalnego: EN-GJS 400-15

** na życzenie | on the request | по желанию заказчика



ZASUWA KOŁNIERZOWA

Z GŁADKIM PRZELOTEM, Z GWINTEM WRZECIONA WEWNĄTRZ KADŁUBA

CAST IRON GATE VALVE

WITH SMOOTH PORT AND INSIDE THREADED STEM

КЛИНОВАЯ ЗАДВИЖКА

С ГЛАДКИМ ПРОХОДОМ, С РЕЗЬБОЙ ШПИДЕЛЯ ВНУТРИ КОРПУСА

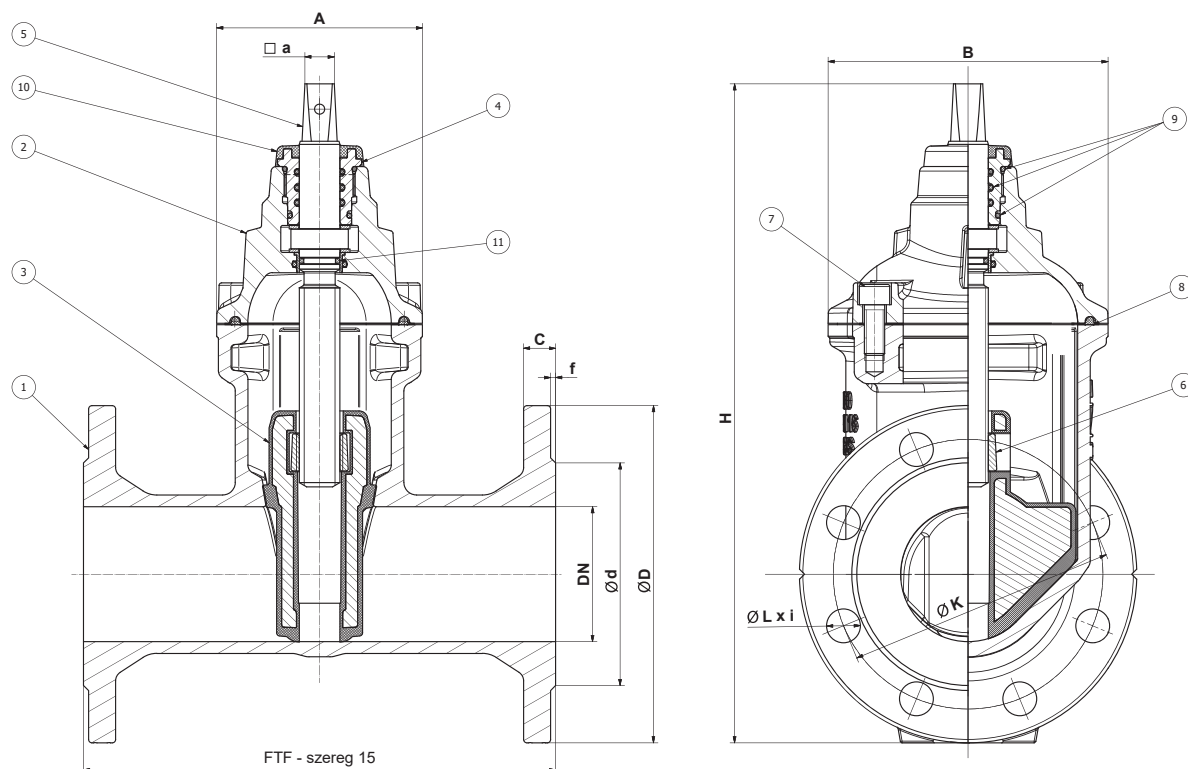
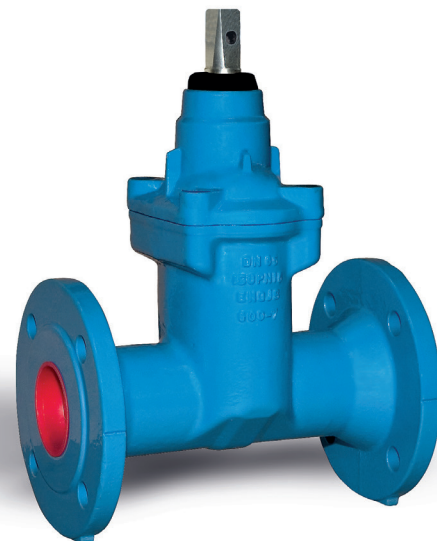

DN	FTF [mm]	D [mm]	K [mm]		d [mm]		C [mm]	f [mm]	L [mm]		i [szt.]		a [mm]	Dk [mm]	A [mm]	B [mm]	H [mm]	Masa Mass Вес [kg]*		
			10 bar	16 bar	10 bar	16 bar			10 bar	16 bar	10 bar	16 bar						Masa	Mass	Вес
40	240	150	110	110	84	84	19	3	19	19	4	4	14	200	103	122	290	10		
50	250	165	125	125	99	99	19	3	19	19	4	4	14	200	104	134	320	12,7		
65	270	185	145	145	116	116	19	3	19	19	4	4	17	250	112	146	370	16,1		
80	280	200	160	160	132	132	19	3	19	19	8	8	17	250	122	166	390	18,7		
100	300	220	180	180	156	156	19	3	19	19	8	8	19	315	134	186	450	25,7		
125	325	250	210	210	184	184	19	3	19	19	8	8	19	315	154	216	510	34		
150	350	285	240	240	211	211	19	3	23	23	8	8	19	315	180	248	575	42		
200	400	340	295	295	266	266	20	3	23	23	8	12	19 lub 24**	315	178	296	582	58		
250	450	405	350	355	319	319	22	3	23	28	12	12	24 lub 27**	400	194	356	778	92,5		
300	500	455	400	410	370	370	24,5	4	23	28	12	12	24 lub 27**	400	220	420	878	132,7		

* masa zasuwki bez kółka ręcznego | mass without handwheel | вес без ручного колеса
** na życzenie | on the request | по желанию заказчика



ZAKRES ZASTOSOWANIA | APPLICATION RANGE | ОБЛАСТЬ ПРИМЕНЕНИЯ

Średnica nominalna Nominal diameter Номинальный диаметр DN [mm]	Ciśnienie nominalne Nominal pressure Номинальное давление [PN]	Ciśnienie próbne kadłuba wodą Leaktightness test of the shell Испытательное давление корпуса водой [bar]	Ciśnienie próbne zamknięcia wodą Seat tightness test Испытательное давление закрытия водой [bar]	Dopuszczalne ciśnienie robocze Allowable operating pressure Допускаемое рабочее давление [bar]
40-300	16	25	18	16

PRZEZNACZENIE

Zasuwy z miękkim uszczelnieniem przeznaczone są do zamykania i otwierania przepływu cieczy czystych, w tym czystej wody pitnej, ścieków nieagresywnych, wolnych od zanieczyszczeń ciałami stałymi, o temperaturze maksymalnej czynnika do 70°C i ciśnieniu nominalnym do 10 bar dla zasuw PN10 i 16 bar dla zasuw PN16.

Na życzenie zasuw mogą być dostosowane do wody o temperaturze do 120°C, ciśnieniu 10 bar.

Zamykanie zasuw odbywa się kółkiem ręcznym, poprzez obrót kółka w prawo.

Na życzenie Nabywcy, wykonujemy także zasuw zamykane w lewo.

Zasuw wyszczególnione w niniejszej karcie katalogowej mogą być montowane (zabudowane) w rurociągach poziomych i pionowych. Zasuw DN250-300 zaleca się montować tylko w rurociągach poziomych w pozycji pionowej.

APPLICATION

Gate valves with soft sealed wedges are designed to close and open the flow of clean liquids, including clean drinking water, non-aggressive sewage, free of solid contamination, at the maximum temperature of medium up to 70°C and the nominal pressure up to 10 bar for valves PN10 and 16 bar for valves PN16.

On request gate valves may be adapted to water at the temperature of 120°C, pressure 10 bar.

Closing of the gate-valve proceeds by means of a hand wheel and turning the hand wheel in the clockwise direction (when facing the top of the valve).

On the Purchaser's request, the anticlockwise closing is also available.

Gate valves described in this catalogue card can be installed in horizontal and vertical pipelines. Gate valves DN250-300 are recommended to be installed only in horizontal pipelines in a vertical position.

НАЗНАЧЕНИЕ

Клиновые задвижки с мягким уплотнением предназначены для открытия/закрытия потока жидкости, не содержащей твердых частиц, в трубопроводах питьевой воды, промышленных трубопроводах с неагрессивной жидкостью при температуре до 70°C и рабочем давлении до 10 бар для задвижек PN10 и 16 бар для задвижек PN16.

По желанию задвижки могут быть приспособлены для воды температурой 120°C и давлением до 10 бар.

Закрытие задвижки происходит с помощью ручного колеса, при вращении колеса в правую сторону.

По желанию клиента, производятся задвижки закрываемые влево.

Все задвижки, перечисленные в настоящем каталоговом листе, могут быть установлены (встроены) в вертикальные и горизонтальные трубопроводы. Задвижки DN250-300 рекомендуется устанавливать только в горизонтальных трубопроводах в вертикальном положении.

Wykonanie wg: PN-EN 1171, PN-EN 1074-1

Długość zabudowy:

szereg 15 wg PN-EN 558; F5 wg DIN 3202

Wymiary przyłączeniowe kołnierzy:

PN-EN-1092-2; DIN 2501

Owiercenie kołnierzy: PN 10/16

Zabezpieczenie przed korozją:

farba proszkowa epoksydowa RAL 5015

Grubość powłoki min.: 250 µm lub inne wg życzenia

Execution according to: PN-EN 1171, PN-EN 1074-1

Face To Face Dimensions:

series 15 acc. to PN-EN 558, according to DIN 3202

Flange end connections:

PN-EN-1092-2; DIN 2501

Drilling of flanges: PN 10/16

Protective coating:

powder epoxy coating RAL 5015

Coating thickness: 250 µm or acc. to buyer's request.

Выполнение в соответствии с: PN-EN 1171, PN-EN 1074-1

Монтажная длина:

ряд 15 согласно PN-EN 558;

F5 согласно DIN 3202

Размеры присоединения фланцев:

PN-EN-1092-2; DIN 2501

Обсверление фланцев: PN 10/16

Защита от коррозии:

Порошковое эпоксидное покрытие RAL 5015

Толщина покрытия минимум: 250 µm или другая согласно требованиям заказчика.



WYPOSAŻENIE POLECANE:

- obudowa teleskopowa Nr kat. 025T/UG

lub

- obudowa stała Nr kat. 025A/UG,

- skrzynka uliczna do wody 4056,

- kółko Dk,

- klucz do zasuw typ 4100.



CZĘŚCI SKŁADOWE ZASUWY I UŻYTE MATERIAŁY

SPECIFICATION | СОСТАВНЫЕ ЧАСТИ ЗАДВИЖКИ И ИСПОЛЬЗУЕМЫЕ МАТЕРИАЛЫ

Lp.	Opis części	Component	Наименование детали	Użyte materiały Material Использованные материалы		
1	Kadłub	Body	Корпус	EN-GJS 500-7*	EN-GJS 500-7*	EN-GJS 500-7*
2	Pokrywa	Bonnet	Крышка	EN-GJS 500-7*	EN-GJS 500-7*	EN-GJS 500-7*
3	Klin miękkko uszczelniający	Resilient wedge	Мягкоуплотняющий клин	EN-GJS 500-7* / EPDM lub NBR*	EN-GJS 500-7* / EPDM or NBR*	EN-GJS 500-7* / EPDM или NBR*
4	Tuleja z gwintem	Threaded bush	Втулка с резьбой	CuZn39Pb2	CuZn39Pb2	CuZn39Pb2
5	Wrzeciono monolityczne z gwintem trapezowym symetrycznym	Monolithic stem with symmetrical trapezoid thread	Монолитный шпindel z трапецидальной симметрической резьбой	X20Cr13	X20Cr13	X20Cr13
6	Nakrętka wrzeciona***	Stem nut***	Гайка шпинделя***	CuZn39Pb2	CuZn39Pb2	CuZn39Pb2
7	Śruby z łbem walcowym i gniazdem 6-kątnym, zalane masą uszczelniającą	Internal wrenching bolts sealed with sealing compound	Винты с цилиндрической головкой и шестигранным гнездом залитые уплотняющей массой	Stal ocynkowana lub nierdzewna**	Galvanised steel or stainless steel**	Оцинкованная или нержавеющая сталь**
8	Uszczelnienie pokrywy z kadłubem	Body bonnet seal	Уплотнение крышки с корпусом	NBR lub EPDM	NBR or EPDM	NBR или EPDM
9	Uszczelnienie wrzeciona	Stem sealing	Уплотнение шпинделя	NBR lub EPDM	NBR or EPDM	NBR или EPDM
10	Kapturek ochronny	Protective cap	Защитный колпачок	NBR lub EPDM	NBR or EPDM	NBR или EPDM
11	Uszczelnienie zwrotne	Back seat	Обратное уплотнение	CuZn39Pb2	CuZn39Pb2	CuZn39Pb2

Zastrzega się prawo do zmian konstrukcyjnych | Data given can be changed without notice | Оговаривается право к сменам конструктивным

* na życzenie Nabywcy zasuw mogą być wykonywane z innego gatunku żeliwa sferoidalnego: EN-GJS 400-15 ** na życzenie | on the request | по желанию заказчика *** na życzenie klienta - nakrętka stała niewymienna



ZASUWA KOŁNIERZOWA

Z GŁADKIM PRZELOTEM, Z GWINTEM WRZECIONA WEWNĄTRZ KADŁUBA ZE WSKAŹNIKIEM OTWARCIA

CAST IRON GATE VALVE

WITH SMOOTH PORT AND INSIDE THREADED STEM WITH OPENING INDICATOR

КЛИНОВАЯ ЗАДВИЖКА

С ГЛАДКИМ ПРОХОДОМ, С РЕЗЬБОЙ ШПИНДЕЛЯ ВНУТРИ КОРПУСА С УКАЗАТЕЛЕМ ОТКРЫТИЯ

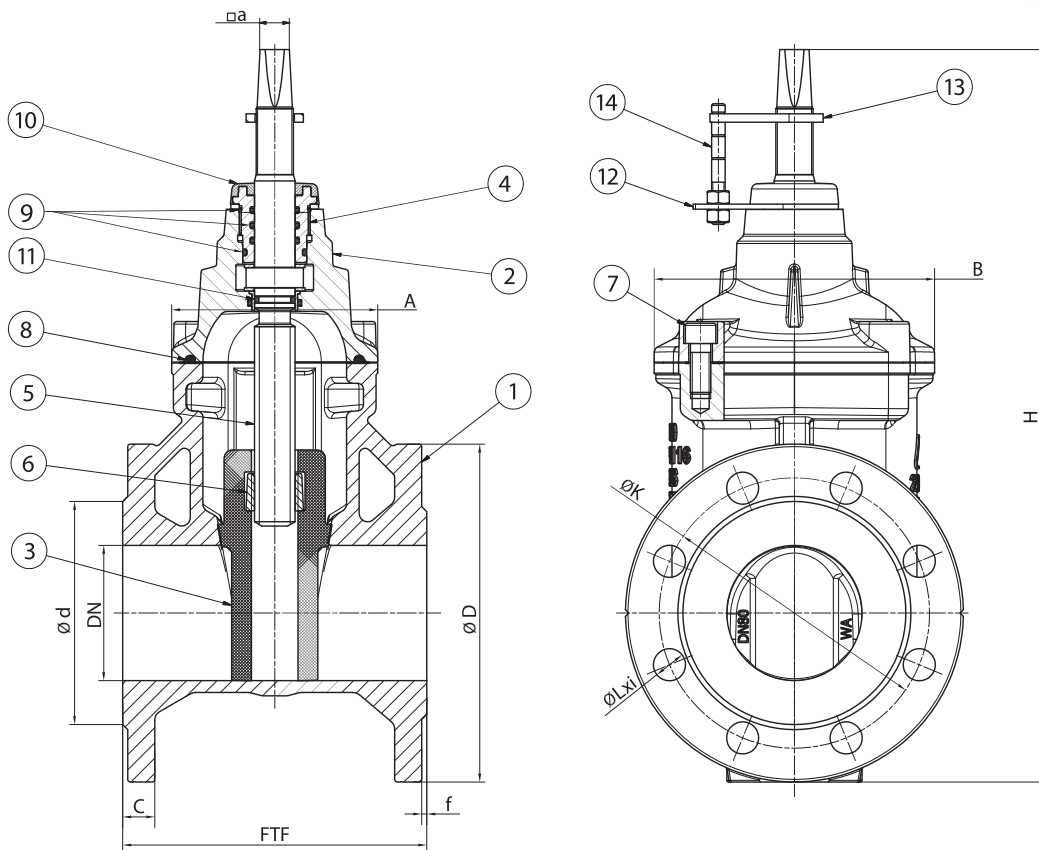

DN	FTF [mm]		D [mm]	K [mm]		d [mm]		C [mm]	f [mm]	L [mm]		i [szt.]		a [mm]	Dk [mm]	A [mm]	B [mm]	H [mm]	Masa Mass Вес [kg]*	
	Szer. 14	Szer. 15		10 bar	16 bar	10 bar	16 bar			10 bar	16 bar	10 bar	16 bar						Szer. 14	Szer. 15
40	140	240	150	110	110	84	84	19	3	19	19	4	4	14	200	103	122	224	10,9	11,9
50	150	250	165	125	125	99	99	19	3	19	19	4	4	14	200	104	134	354	13,9	14,4
65	170	270	185	145	145	116	116	19	3	19	19	4	4	17	250	112	146	409	17,9	18,6
80	180	280	200	160	160	132	132	19	3	19	19	8	8	17	250	122	166	433	20,9	21,6
100	190	300	220	180	180	156	156	19	3	19	19	8	8	19	315	134	186	503	27,8	30,3
125	200	325	250	210	210	184	184	19	3	19	19	8	8	19	315	152	216	565	35,8	38,4
150	210	350	285	240	240	211	211	19	3	23	23	8	8	19	315	180	248	646	43,8	46,5
200	230	400	340	295	295	266	266	20	3	23	23	8	12	19	315	178	296	735	55,8	58,5
250	250	450	405	350	355	319	319	22	3	23	28	12	12	24	400	194	366	862	88	99,5
300	270	500	455	400	410	370	370	24,5	4	23	28	12	12	24	400	220	420	982	125,5	139,3

*masa zasuwy wraz z kółkiem ręcznym | valve mass includes handwheel | вес задвижки с маховиком

ZAKRES ZASTOSOWANIA | APPLICATION RANGE | ОБЛАСТЬ ПРИМЕНЕНИЯ

Średnica nominalna Nominal diameter Номинальный диаметр DN [mm]	Ciśnienie nominalne Nominal pressure Номинальное давление [PN]	Ciśnienie próbne kadłuba wodą Leaktightness test of the shell Испытательное давление корпуса водой [bar]	Ciśnienie próbne zamknięcia wodą Seat tightness test Испытательное давление закрытия водой [bar]	Dopuszczalne ciśnienie robocze Allowable operating pressure Допускаемое рабочее давление [bar]
40-300	16	25	18	16

PRZEZNACZENIE

Zasuwy z miękkim uszczelnieniem i wskaźnikiem otwarcia przeznaczone są do zamykania i otwierania przepływu cieczy czystych, w tym czystej wody pitnej, ścieków nieagresywnych, wolnych od zanieczyszczeń ciałami stałymi, o temperaturze maksymalnej czynnika do 70°C i ciśnieniu nominalnym do 10 bar dla zasuw PN10 i 16 bar dla zasuw PN16.

Na życzenie zasuw mogą być dostosowane do wody o temperaturze do 120°C, ciśnieniu 10 bar.

Zamykanie zasuw odbywa się kółkiem ręcznym, poprzez obrót kółka w prawo.

Na życzenie Nabywcy, wykonujemy także zasuw zamykane w lewo.

Zasuw wyszczególnione w niniejszej karcie katalogowej mogą być montowane (zabudowane) w rurociągach poziomych i pionowych. Zasuwy DN250-300 zaleca się montować tylko w rurociągach poziomych w pozycji pionowej.

APPLICATION

Gate valves with soft sealed wedges with opening indicator are designed to close and open the flow of clean liquids, including clean drinking water, non-aggressive sewage, free of solid contamination, at the maximum temperature of medium up to 70°C and the nominal pressure up to 10 bar for valves PN10 and 16 bar for valves PN16.

On request gate valves may be adapted to water at the temperature of 120°C, pressure 10 bar.

Closing of the gate-valve proceeds by means of a hand wheel and turning the hand wheel in the clockwise direction (when facing the top of the valve).

On the Purchaser's request, the anticlockwise closing is also available.

Gate valves described in this catalogue card can be installed in horizontal and vertical pipelines. Gate valves DN250-300 are recommended to be installed only in horizontal pipelines in a vertical position.

НАЗНАЧЕНИЕ

Клиновые задвижки с мягким уплотнением, с указателем открытия предназначены для открытия/закрытия потока жидкости, не содержащей твердых частиц, в трубопроводах питьевой воды, промышленных трубопроводах с неагрессивной жидкостью при температуре до 70°C и рабочим давлении до 10 бар для задвижек PN10 и 16 бар для задвижек PN16.

По желанию задвижки могут быть приспособлены для воды температурой 120°C и давлением до 10 бар.

Закрытие задвижки происходит с помощью ручного колеса, при вращении колеса в правую сторону.

По желанию клиента, производятся задвижки закрываемые влево.

Все задвижки, перечисленные в настоящем каталоговом листе, могут быть установлены (встроены) в вертикальные и горизонтальные трубопроводы. Задвижки DN250-300 рекомендуются устанавливать только в горизонтальных трубопроводах в вертикальном положении.

Wykonanie wg: PN-EN 1171, PN-EN 1074-1

Długość zabudowy:

szereg 14, 15 wg PN-EN 558; F4, F5 wg DIN 3202

Wymiary przyłączeniowe kołnierzy:

PN-EN-1092-2; DIN 2501

Owiercenie kołnierzy: PN 10/16

Zabezpieczenie przed korozją:

farba proszkowa epoksydowa RAL 5015

Grobość powłoki min.: 250 µm lub inne wg życzenia.

Execution according to: PN-EN 1171, PN-EN 1074-1

Face To Face Dimensions:

series 14, 15 acc. to PN-EN 558; F4, F5 according to DIN 3202

Flange end connections:

PN-EN-1092-2; DIN 2501

Drilling of flanges: PN 10/16

Protective coating:

powder epoxy coating RAL 5015

Coating thickness: 250 µm or acc. to buyer's request.

Выполнение в соответствии с: PN-EN 1171, PN-EN 1074-1

Монтажная длина:

ряд 14, 15 согласно PN-EN 558; F4, F5 согласно DIN 3202

Размеры присоединения фланцев:

PN-EN-1092-2; DIN 2501

Обсверление фланцев: PN 10/16

Защита от коррозии:

Порошковое эпоксидное покрытие RAL 5015

Толщина покрытия минимум: 250 µm или другая согласно требованиям заказчика.



CZĘŚCI SKŁADOWE ZASUWY I UŻYTE MATERIAŁY

SPECIFICATION | СОСТАВНЫЕ ЧАСТИ ЗАДВИЖКИ И ИСПОЛЗУЕМЫЕ МАТЕРИАЛЫ

Lp.	Określenie części	Component	Наименование детали	Użyte materiały Material Исползованные материалы		
1	Kadłub	Body	Корпус	EN-GJS 500-7*	EN-GJS 500-7*	EN-GJS 500-7*
2	Pokrywa	Bonnet	Крышка	EN-GJS 500-7*	EN-GJS 500-7*	EN-GJS 500-7*
3	Klin miękkko uszczelniający	Resilient wedge	Мягкоуплотняющий клин	EN-GJS 500-7* / EPDM lub NBR*	EN-GJS 500-7* / EPDM or NBR*	EN-GJS 500-7* / EPDM или NBR*
4	Tuleja z gwintem	Threaded bush	Втулка с резьбой	CuZn39Pb2	CuZn39Pb2	CuZn39Pb2
5	Wrzeciono monolityczne z gwintem trapezowym symetrycznym	Monolithic stem with symmetrical trapezoid thread	Монолитный шпindel z трапециoidalной симметрической резьбой	X20Cr13	X20Cr13	X20Cr13
6	Nakrętka wrzeciona	Stem nut	Гайка шпинделя	CuZn39Pb2	CuZn39Pb2	CuZn39Pb2
7	Śruby z łbem walcowym i gniazdem 6-kątnym, zalane masą uszczelniającą	Internal wrenching bolts sealed with sealing compound	Винты с цилиндрической головкой и шестигранным гнездом залитые уплотняющей массой	Stal ocynkowana lub nierdzewna**	Galvanised steel or stainless steel**	Оцинкованная или нержавеющая сталь**
8	Uszczelnienie pokrywy z kadłubem	Body bonnet seal	Уплотнение крышки с корпусом	NBR/EPDM	NBR/EPDM	NBR/EPDM
9	Uszczelnienie wrzeciona	Stem sealing	Уплотнение шпинделя	NBR/EPDM	NBR/EPDM	NBR/EPDM
10	Kapturek ochronny	Protective cap	Защитный колпачок	NBR/EPDM	NBR/EPDM	NBR/EPDM
11	Uszczelnienie zwrotne	Back seat	Обратное уплотнение	CuZn39Pb2	CuZn39Pb2	CuZn39Pb2
12	Uchwyt pręta	Handle of rod	Руль	Stal ocynkowana lub nierdzewna**	Galvanised steel or stainless steel**	Оцинкованная или нержавеющая сталь**
13	Wskaźówka	Indicator	Стрелка	Stal ocynkowana lub nierdzewna**	Galvanised steel or stainless steel**	Оцинкованная или нержавеющая сталь**
14	Pręt	Rod	Стержень	Stal ocynkowana lub nierdzewna**	Galvanised steel or stainless steel**	Оцинкованная или нержавеющая сталь**

Zastrzega się prawo do zmian konstrukcyjnych | Data given can be changed without notice | Оговаривается право к сменам конструктивным

* na życzenie Nabywcy zasuw mogą być wykonywane z innego gatunku żeliwa sferoidalnego: EN-GJS 400-15 ** na życzenie | on the request | по желанию заказчика *** na życzenie klienta - nakrętka stała niewymienna





ZASUWA KOŁNIERZOWA

Z GŁADKIM PRZELOTEM, Z GWINTEM WRZECIONA WENĄTRZ KADŁUBA PRZYSTOSOWANA POD NAPĘD ELEKTRYCZNY

CAST IRON GATE VALVE

WITH SMOOTH PORT AND INSIDE THREADED STEM AND ADAPTED TO ELECTRO-POWER DRIVE

КЛИНОВАЯ ЗАДВИЖКА

С ГЛАДКИМ ПРОХОДОМ, ДЛЯ ЭЛЕКТРОМЕХАНИЧЕСКОГО ПРИВОДА

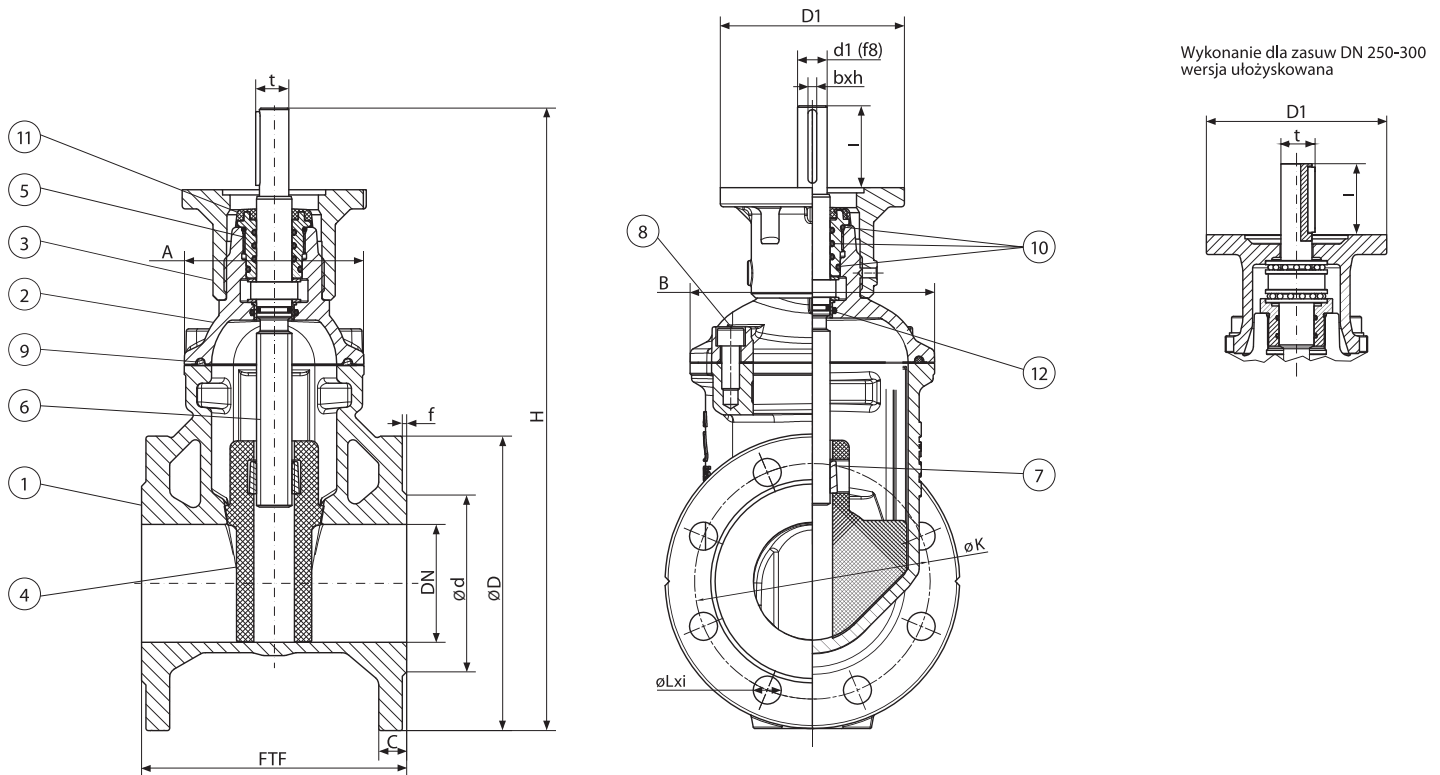
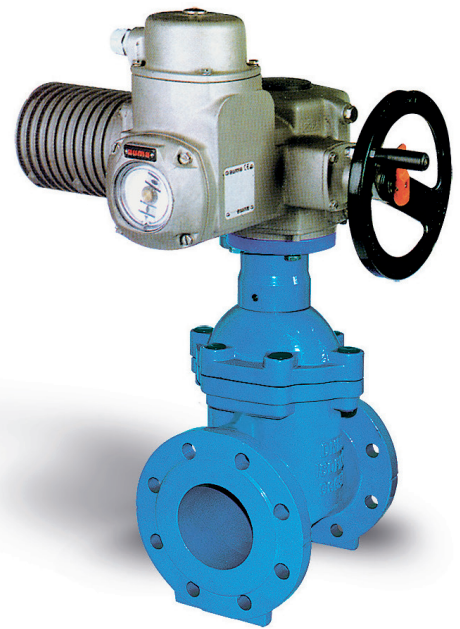

DN	FTF [mm]		D [mm]	K [mm]		d [mm]		C [mm]	f [mm]	L [mm]		i [szt.]		A [mm]	B [mm]	H [mm]	D1	d1 [f8]	l	bxh	t	Masa Mass Вес [kg]*	
	Szer. 14	Szer. 15		10 bar	16 bar	10 bar	16 bar			10 bar	16 bar	10 bar	16 bar									Szer. 14	Szer. 15
40	140	240	150	110	110	84	84	19	3	19	19	4	4	103	122	320	125	20	55	6 x 6	22,5	11,2	11,8
50	150	250	165	125	125	99	99	19	3	19	19	4	4	104	134	350						14,0	14,5
65	170	270	185	145	145	116	116	19	3	19	19	4	4	112	146	400						17,3	17,8
80	180	280	200	160	160	132	132	19	3	19	19	8	8	122	166	423						20,0	20,5
100	190	300	220	180	180	156	156	19	3	19	19	8	8	134	186	473						25,0	27,5
125	200	325	250	210	210	184	184	19	3	19	19	8	8	152	216	555						33,0	35,0
150	210	350	285	240	240	211	211	19	3	23	23	8	8	180	248	620	40,6	46,8					
200	230	400	340	295	295	266	266	20	3	23	23	8	12	178	296	700	52,0	60,5					
250	250	450	405	350	355	319	319	22	3	23	28	12	12	194	356	850	175	30	69	8 x 7	33	86,5	97,5
300	270	500	455	400	410	370	370	24,5	4	23	28	12	12	220	420	960						125	137

*masa zasuw bez napędu | mass without drive | вес без привода

ZAKRES ZASTOSOWANIA | APPLICATION RANGE | ОБЛАСТЬ ПРИМЕНЕНИЯ

Średnica nominalna Nominal diameter Номинальный диаметр DN [mm]	Ciśnienie nominalne Nominal pressure Номинальное давление [PN]	Ciśnienie próbne kadłuba wodą Leaktightness test of the shell Испытательное давление корпуса водой [bar]	Ciśnienie próbne zamknięcia wodą Seat tightness test Испытательное давление закрытия водой [bar]	Dopuszczalne ciśnienie robocze Allowable operating pressure Допускаемое рабочее давление [bar]
40-300	16	25	18	16

PRZEZNACZENIE

Zasuwę z miękkim uszczelnieniem przystosowane pod napęd elektromechaniczny przeznaczone są do zamykania i otwierania przepływu cieczy czystych, w tym czystej wody pitnej, ścieków nieagresywnych, wolnych od zanieczyszczeń ciałami stałymi, o temperaturze maksymalnej czynnika do 70°C i ciśnieniu nominalnym do 10 bar dla zasuw PN10 i 16 bar dla zasuw PN16.

Na życzenie zasuwę mogą być dostosowane do wody o temperaturze do 120°C, ciśnieniu 10 bar.

Zamykanie, otwieranie zasuwę poprzez napęd elektromechaniczny, zabudowywane bezpośrednio na zasuwę. Napęd musi być tak dobrany, aby przy zamykaniu zasuwę nastąpił obrót wrzeciona w prawo.

Zasuwę wyszczególnione w niniejszej karcie katalogowej mogą być montowane (zabudowane) w rurociągach poziomych i pionowych. Zasuwę DN250-300 zaleca się montować tylko w rurociągach poziomych w pozycji pionowej.

Wykonanie wg: PN-EN 1171, PN-EN 1074-1

Długość zabudowy: szereg 14,15 wg PN-EN 558; F4,F5 wg DIN 3202

Wymiary przyłączeniowe kołnierzy: PN-EN-1092-2; DIN 2501

Wymiary przyłączeniowe pod napęd i końcówki wrzeciona: ISO 5210-F10 (dla DN 40-200), ISO 5210-F14 (dla DN 250-300)

Owiercenie kołnierzy: PN 10/16

Zabezpieczenie przed korozją:

farba proszkowa epoksydowa RAL 5015

Głębokość powłoki min.: 250 µm lub inne wg życzenia.

APPLICATION

Gate valves with soft sealed wedges adapted to electro-power drive are designed to close and open the flow of clean liquids, including clean drinking water, non-aggressive sewage, free of solid contamination, at the maximum temperature of medium up to 70°C and the nominal pressure up to 10 bar for valves PN10 and 16 bar for valves PN16.

On request gate valves may be adapted to water at the temperature of 120°C, pressure 10 bar.

Closing, opening of the gate-valve proceeds by means of electro-power drive.

Gate valves described in this catalogue card can be installed in horizontal and vertical pipelines. Gate valves DN250-300 are recommended to be installed only in horizontal pipelines in a vertical position.

Execution according to: PN-EN 1171, PN-EN 1074-1

Face To Face Dimensions:

series 14,15 acc. to PN-EN 558; F4,F5 according to DIN 3202

Flange end connections:

PN-EN-1092-2; DIN 2501

Flange end connections for electro-power drive:

ISO 5210-F10 (for DN 40-200), ISO 5210-F14 (for DN 250-300)

Drilling of flanges: PN 10/16

Protective coating: powder epoxy coating RAL 5015

Coating thickness: 250 µm or acc. to buyer's request.

НАЗНАЧЕНИЕ

Клиновые задвижки с мягким уплотнением, для электромеханического привода предназначены для открытия/закрытия потока жидкостей, не содержащей твердых частиц, в трубопроводах питьевой воды, промышленных трубопроводах с неагрессивной жидкостью при температуре до 70°C и рабочим давлении до 10 бар для задвижек PN10 и 16 бар для задвижек PN16.

По желанию задвижки могут быть приспособлены для воды температурой 120°C и давлением до 10 бар.

Закрытие задвижки происходит с помощью электромеханического привода.

Все задвижки, перечисленные в настоящем каталоговом листе, могут быть установлены (встроены) в вертикальные и горизонтальные трубопроводы. Задвижки DN250-300 рекомендуются устанавливать только в горизонтальных трубопроводах в вертикальном положении.

Выполнение в соответствии с: PN-EN 1171, PN-EN 1074-1

Монтажная длина:

ряд 14,15 согласно EN 558-1; F4,F5 согласно DIN 3202

Размеры присоединения фланцев:

PN-EN-1092-2; DIN 2501

Размеры присоединения привода:

ISO 5210-F10 (для DN 40-200), ISO 5210-F14 (для DN 250-300)

Обсверление фланцев: PN 10/16

Защита от коррозии: Порошковое эпоксидное покрытие RAL 5015

Толщина покрытия минимум: 250 µm или другая согласно требованиям заказчика.

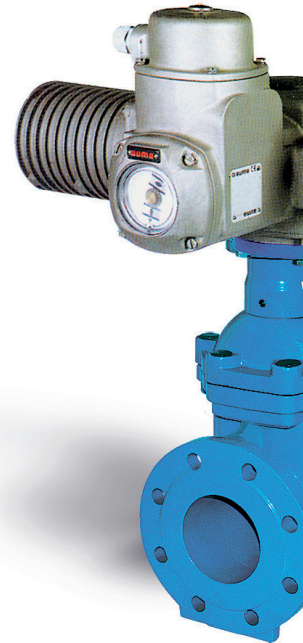

НАПЕД ЕЛЕКТРОМЕХАНІЧНИЙ
DO ZASUW 111/112 UG/986 DN 40-300

ELECTRO-POWER DRIVER
FOR GATE VALVES 111/112 UG/986 DN 40-300

ЭЛЕКТРОМЕХАНИЧЕСКИЙ ПРИВОД
ДЛЯ ЗАДВИЖЕК 111/112 UG/986 DN 40-300

DN	Wielkość kołnierza Flange for electropower driver Фланцев для Электромеханического при вода	Typ przyłącza Mounting flange Соединением согласно	Moment zamknięcia zasuwę Gate valve opening and closing torque Крутящийся момент закрытия задвижки [Nm]		AUMA	Bernard Controls	Rotork Controls	REGADA
			Min	Max				
40	F10	B3 ISO 5210 E DIN 3210	35	70	SA 07.6	ASM10	CK 120	SO 2 062.1-1F1AC/04
50								MO 3 52000.0-1F2AC/04
65			50	100	SA 10.2	ASM16	CK 120	MO 3 52000.0-112AC/04
80								MO 3 52000.0-1M2AC/04
100			F14	B3 ISO 5210 E DIN 3210	63	126	SA 14.2	ASM20
125								
150								
200			80	200				
250								
300								

CZĘŚCI SKŁADOWE ZASUWY I UŻYTE MATERIAŁY

SPECIFICATION | СОСТАВНЫЕ ЧАСТИ ЗАДВИЖКИ И ИСПОЛЬЗУЕМЫЕ МАТЕРИАЛЫ

Lp.	Określenie części	Component	Наименование детали	Użyte materiały Material Исползованные материалы		
1	Kadłub	Body	Корпус	EN-GJS 500-7*	EN-GJS 500-7*	EN-GJS 500-7*
2	Pokrywa	Bonnet	Крышка	EN-GJS 500-7*	EN-GJS 500-7*	EN-GJS 500-7*
3	Podstawa napędu	Basis drive	Основа привода	EN-GJS 500-7*	EN-GJS 500-7*	EN-GJS 500-7*
4	Klin miętko uszczelniający	Resilient wedge	Магкоуплотняющий клин	EN-GJS 500-7* / EPDM lub NBR*	EN-GJS 500-7* / EPDM or NBR*	EN-GJS 500-7* / EPDM или NBR*
5	Tuleja z gwintem	Threaded bush	Втулка с резьбой	CuZn39Pb2	CuZn39Pb2	CuZn39Pb2
6	Wrzeciono monolityczne z gwintem trapezowym symetrycznym	Monolithic stem with symmetrical trapezoid thread	Монолитный шпindel с трапецидальной симметрической резьбой	X20Cr13	X20Cr13	X20Cr13
7	Nakrętka wrzeciona	Stem nut	Гайка шпинделя	CuZn39Pb2	CuZn39Pb2	CuZn39Pb2
8	Śruby z łbem walcowym i gniazdem 6-kątnym, zalane masą uszczelniającą	Internal wrenching bolts sealed with sealing compound	Винты с цилиндрической головкой и шестигранным гнездом залитые уплотняющей массой	Stal ocynkowana lub nierdzewna**	Galvanised steel or stainless steel**	Оцинкованная или нержавеющая сталь**
9	Uszczelnienie pokrywy z kadłubem	Body bonnet seal	Уплотнение крышки с корпусом	NBR lub EPDM	NBR or EPDM	NBR или EPDM
10	Uszczelnienie wrzeciona	Stem sealing	Уплотнение шпинделя	NBR lub EPDM	NBR or EPDM	NBR или EPDM
11	Kapturek ochronny	Protective cap	Защитный колпачок	NBR lub EPDM	NBR or EPDM	NBR или EPDM
12	Uszczelnienie zwrotne	Back seat	Обратное уплотнение	CuZn39Pb2	CuZn39Pb2	CuZn39Pb2

Zastrzega się prawo do zmian konstrukcyjnych | Data given can be changed without notice | Оговаривается право к сменам конструктивным

* na życzenie Nabywcy zasuwę mogą być wykonywane z innego gatunku żelaza sferoidalnego: EN-GJS 400-15 ** na życzenie | on the request | по желанию заказчика *** na życzenie klienta - nakrętka stała niewymienna



ZASUWA KOŁNIERZOWA

Z GŁADKIM PRZELOTEM, PRZYSTOSOWANA POD NAPĘD ELEKTRYCZNY

CAST IRON GATE VALVE

WITH SMOOTH PORT ADAPTED TO ELECTRO-POWER DRIVE

КЛИНОВАЯ ЗАДВИЖКА

С ГЛАДКИМ ПРОХОДОМ, ДЛЯ ЭЛЕКТРОМЕХАНИЧЕСКОГО ПРИВОДА

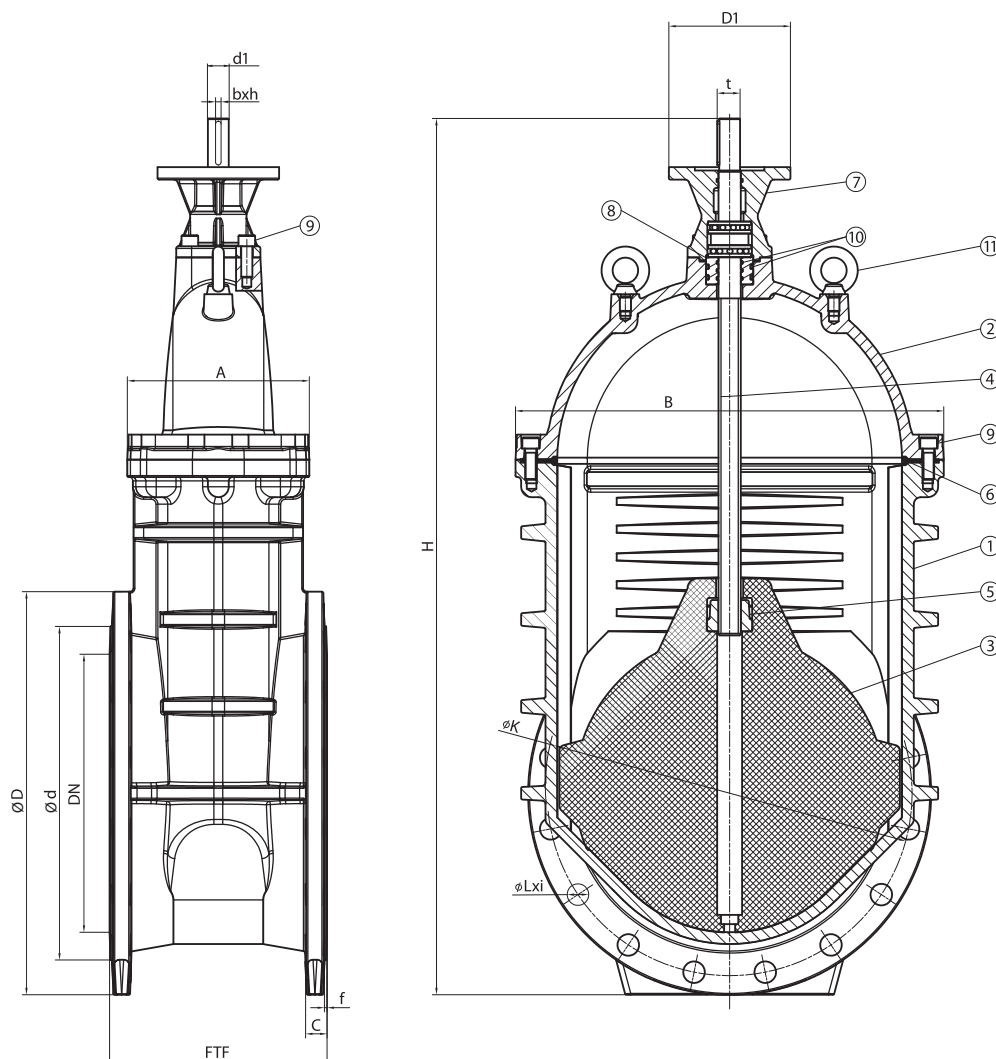

DN	FTF [mm]	D [mm]	K [mm]		d [mm]		C [mm]	f [mm]	L [mm]		i [szt.]	A [mm]	B [mm]	H [mm]	D1	d1 [f8]	b x h	t	Masa [kg]	Mass [kg]	Bec [kg]	
	Szer. 14		10 bar	16 bar	10 bar	16 bar			10 bar	16 bar												
350	290	520	460	470	430	430	26,5	4	23	28	16	252	564	1165								241
400	310	580	515	525	480	480	28	4	28	31	16	262	616	1262	175	30	8x7	33				298
500	350	715	620	650	582	609	31,5	4	28	34	20	304	758	1518								523



ZAKRES ZASTOSOWANIA | APPLICATION RANGE | ОБЛАСТЬ ПРИМЕНЕНИЯ

Średnica nominalna Nominal diameter Номинальный диаметр DN [mm]	Ciśnienie nominalne Nominal pressure Номинальное давление [PN]	Ciśnienie próbne kadłuba wodą Leaktightness test of the shell Испытательное давление корпуса водой [bar]	Ciśnienie próbne zamknięcia wodą Seat tightness test Испытательное давление закрытия водой [bar]	Dopuszczalne ciśnienie robocze Allowable operating pressure Допускаемое рабочее давление [bar]
350-500	16	25	18	16
350-500	10	17	11	10

PRZEZNACZENIE

Zasuwę z miękkim uszczelnieniem przystosowane pod napęd elektromechaniczny przeznaczone są do zamykania i otwierania przepływu cieczy czystych, w tym czystej wody pitnej, ścieków nieagresywnych, wolnych od zanieczyszczeń ciałami stałymi, o temperaturze maksymalnej czynnika do 70 °C i ciśnieniu nominalnym do 10 bar dla zasuw PN10 i 16 bar dla zasuw PN16.

Na życzenie zasuwę mogą być dostosowane do wody o temperaturze do 110°C, ciśnieniu 10 bar.

Zamykanie, otwieranie zasuwę poprzez napęd elektromechaniczny, zabudowany bezpośrednio na zasuwie. Napęd musi być tak dobrany, aby przy zamykaniu zasuwę nastąpił obrót wrzeciona w prawo.

Wszystkie zasuwę wyszczególnione w niniejszej karcie katalogowej zaleca się montować (zabudowywać) tylko w rurociągach poziomych w pozycji pionowej.

APPLICATION

Gate valves with soft sealed wedges adapted to electro-power drive are designed to close and open the flow of clean liquids, including clean drinking water, non-aggressive sewage, free of solid contamination, at the maximum temperature of medium up to 70 °C and the nominal pressure up to 10 bar for valves PN10 and 16 bar for valves PN16.

On request gate valves may be adapted to water at the temperature of 110°C, pressure 10 bar.

Closing, opening of the gate-valve proceeds by means of electro-power drive.

All gate valves described in this catalogue card are recommended to be installed only in horizontal pipelines in a vertical position

НАЗНАЧЕНИЕ

Клиновые задвижки с мягким уплотнением, для электромеханического привода предназначены для открытия/закрытия потока жидкости, не содержащей твердых частиц, в трубопроводах питьевой воды, промышленных трубопроводах с неагрессивной жидкостью при температуре до 70°C и рабочем давлении до 10 бар для задвижек PN10 и 16 бар для задвижек PN16.

Закрытие задвижки происходит с помощью электромеханического привода.

Все задвижки, перечисленные в настоящем каталоговом листе, могут быть установлены (встроены) только в горизонтальных трубопроводах в вертикальном положении.

Wykonanie wg: PN-EN 1171, PN-EN 1074-1

Długość zabudowy: szereg 14 wg PN-EN 558:2001

Wymiary przyłączeniowe kołnierzy: PN-EN-1092-2, DIN 2501

Wymiary przyłączeniowe pod napęd i końcówki wrzeciona: ISO 5210-F14

Owiercenie kołnierzy: PN 10/16

Zabezpieczenie przed korozją: farba proszkowa epoksydowa RAL 5015

Grońbaść powłoki min.: 250 µm lub innej wg życzenia.

Execution according to: PN-EN 1171, PN-EN 1074-1

Face To Face Dimensions: series 14 acc. to PN-EN 558:2001

Flange end connections: PN-EN-1092-2; DIN 2501

Flange end connections for electro-power drive: ISO 5210-F14

Drilling of flanges: PN 10/16

Protective coating: powder epoxy coating RAL 5015

Coating thickness: 250 µm or acc. to buyer's request.

Выполнение в соответствии с: PN-EN 1171, PN-EN 1074-1

Монтажная длина: ряд 14 согласно PN-EN 558:2001

Размеры присоединения фланцев: PN-EN-1092-2; DIN 2501

Размеры присоединения привода: ISO 5210-F14

Обсверление фланцев: PN 10/16

Защита от коррозии: Порошковое эпоксидное покрытие RAL 5015

Толщина покрытия минимум: 250 µm или другая согласно требованиям заказчика.



НАПЕД ЭЛЕКТРОМЕХАНИЧЕСКИЙ АУМА
DO ZASUW 111 UG/986 DN 350-500

ELECTRO-POWER DRIVER AUMA
FOR GATE VALVES 111 UG/986 DN 350-500

ЭЛЕКТРОМЕХАНИЧЕСКИЙ ПРИВОД
ДЛЯ ЗАДВИЖЕК 111 UG/986 DN 350-500

DN	Wielkość kołnierza Flange for electropower driver Фланцев для Электромеханического при вода	Typ przyłącza Mounting flange Соединением согласно	Momenty Moments [Nm]		AUMA	Rotork Control	Regada
			Max				
350	F14	B3 ISO 5210 E DIN 3210	250	SA 14.6	CK 500	MO 3.4 105.0-1M2AB/04	
400			250				
500			350				

CZĘŚCI SKŁADOWE ZASUWY I UŻYTE MATERIAŁY

SPECIFICATION | СОСТАВНЫЕ ЧАСТИ ЗАДВИЖКИ И ИСПОЛЬЗУЕМЫЕ МАТЕРИАЛЫ

Lp.	Opis części Component	Opis części Component	Opis części Component	Użyte materiały Material	Użyte materiały Material	Użyte materiały Material
1	Kadłub	Body	Корпус	EN-GJS 500-7*	EN-GJS 500-7*	EN-GJS 500-7*
2	Pokrywa	Bonnet	Крышка	EN-GJS 500-7*	EN-GJS 500-7*	EN-GJS 500-7*
3	Klin miękkko uszczelniający	Resilient wedge	Мягкоуплотняющий клин	EN-GJS 500-7* / EPDM lub NBR*	EN-GJS 500-7* / EPDM or NBR*	EN-GJS 500-7* / EPDM или NBR*
4	Wrzeciono (trzępien) monolityczne z gwintem trapezowym symetrycznym	Monolithic stem with symmetrical trapezoid thread	Монолитный шпindel z трапецидальной симметрической резьбой	X20Cr13	X20Cr13	X20Cr13
5	Nakrętka wrzeciona	Stem nut	Гайка шпинделя	CuZn39Pb2	CuZn39Pb2	CuZn39Pb2
6	Uszczelnienie pokrywy z kadłubem	Body bonnet seal	Уплотнение крышки с корпусом	NBR lub EPDM	NBR or EPDM	NBR или EPDM
7	Wstawka napędu	Insert	Вставка	EN-GJS 500-7*	EN-GJS 500-7*	EN-GJS 500-7*
8	Tuleja pod napęd	Threaded bush	Втулка с резьбой	CuZn39Pb2	CuZn39Pb2	CuZn39Pb2
9	Śruby z łbem walcowym i gniazdem 6-kątnym zalane masą uszczelniającą	Internal wrenching bolts sealed with sealing compound	Винты с цилиндрической головкой и шестигранным гнездом залитые уплотняющей массой	Stal ocynkowana lub nierdzewna**	Galvanised steel or stainless steel**	Оцинкованная или нержавеющая сталь**
10	Uszczelnienie wrzeciona	Stem sealing	Уплотнение шпинделя	NBR lub EPDM	NBR or EPDM	NBR или EPDM
11	Śruba z uchem	Bolt	Винт	Stal ocynkowana lub nierdzewna**	Galvanised steel or stainless steel**	Оцинкованная или нержавеющая сталь**

Zastrzeżenie: Zmiany konstrukcyjne | Data given can be changed without notice | Оговаривается право к сменам конструктивным

* na życzenie Nabywcy zasuwę mogą być wykonywane z innego gatunku żelaza sferoidalnego: EN-GJS 400-15

** на życzenie | on the request | по желанию заказчика





ZASUWA KLINOWA KOŁNIERZOWA

POD PRZEKŁADNIĘ ŚLIMAKOWĄ

CAST IRON GATE VALVE

ADAPTED TO WORM GEAR

ФЛАНЦЕВАЯ КЛИНОВАЯ ЗАДВИЖКА С РЕДУКТОРОМ

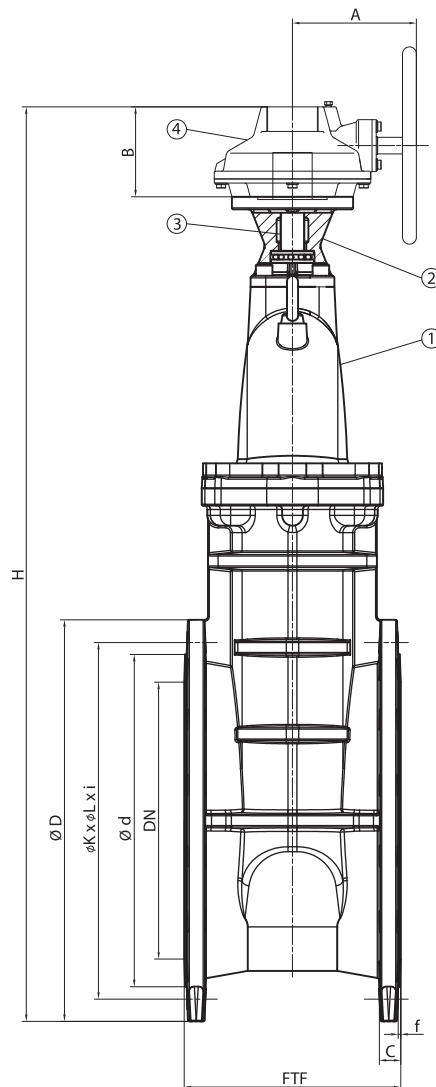

DN	FTF [mm]	D [mm]	K [mm]		d [mm]		C [mm]	f [mm]	L [mm]		i [szt.]	A [mm]	B [mm]	H [mm]	Masa [kg]*	Mass [kg]*	Вес [kg]*
	Szer. 14		10 bar	16 bar	10 bar	16 bar			10 bar	16 bar							
350	290	520	460	470	430	430	26,5	4	23	28	16	130	179	1225		241	
400	310	580	515	525	480	480	28	4	28	31	16	130	179	1322		298	
500	355	715	620	650	582	609	31,5	4	28	34	20	130	179	1578		523	

*masa zasuwy bez napędu | mass without drive | вес без привода



ZAKRES ZASTOSOWANIA | APPLICATION RANGE | ОБЛАСТЬ ПРИМЕНЕНИЯ

Średnica nominalna Nominal diameter Номинальный диаметр DN [mm]	Ciśnienie nominalne Nominal pressure Номинальное давление [PN]	Ciśnienie próbne kadłuba wodą Leaktightness test of the shell Испытательное давление корпуса водой [bar]	Ciśnienie próbne zamknięcia wodą Seat tightness test Испытательное давление закрытия водой [bar]	Dopuszczalne ciśnienie robocze Allowable operating pressure Допускаемое рабочее давление [bar]
350-500	16	25	18	16
350-500	10	17	11	10

PRZEZNACZENIE

Zasuwy z miękkim uszczelnieniem przeznaczone są do zamykania i otwierania przepływu cieczy czystych, w tym czystej wody pitnej, ścieków nieagresywnych, wolnych od zanieczyszczeń ciałami stałymi, o temperaturze maksymalnej czynnika do 70 °C i ciśnieniu nominalnym do 10 bar dla zasuw PN10 i 16 bar dla zasuw PN16.

Na życzenie zasuw mogą być dostosowane do wody o temperaturze do 110°C, ciśnieniu 10 bar.

Zamykanie, otwieranie zasuw poprzez przekładnię ślimakową, zabudowaną bezpośrednio na zasuwie.

Wszystkie zasuwki wyszczególnione w niniejszej karcie katalogowej zaleca się montować (zabudowywać) tylko w rurociągach poziomych w pozycji pionowej.

APPLICATION

Gate valves with soft sealed wedges are designed to close and open the flow of clean liquids, including clean drinking water, non-aggressive sewage, free of solid contamination, at the maximum temperature of medium up to 70° C and the nominal pressure up to 10 bar for valves PN10 and 16 bar for valves PN16.

On request gate valves may be adapted to water at the temperature of 110°C, the pressure 10 bar.

Closing, opening of the gate valve proceeds by means of gear install on the gate valve.

All gate valves described in this catalogue card are recommended to be installed only in horizontal pipelines in a vertical position

НАЗНАЧЕНИЕ

Клиновые задвижки с мягким уплотнением предназначены для открытия/закрытия потока жидкости, не содержащей твердых частиц, в трубопроводах питьевой воды, промышленных трубопроводах с неагрессивной жидкостью при температуре до 70°C и рабочим давлением до 10 бар для задвижек PN10 и 16 бар для задвижек PN16.

По желанию задвижки могут быть приспособлены для воды температурой 110°C и давлением до 10 бар.

Закрытие и открытие задвижки производится червячным редуктором, встроенным непосредственно в задвижку.

Все задвижки, перечисленные в настоящем каталоговом листе, могут быть установлены (встроены) только в горизонтальных трубопроводах в вертикальном положении.

Wykonanie wg: PN-EN 1171, PN-EN 1074-1

Długość zabudowy: szereg 14 wg PN-EN 558

Wymiary przyłączeniowe kołnierzy: PN-EN-1092-2, DIN 2501

Owiercenie kołnierzy: PN 10/16

Zabezpieczenie przed korozją: farba proszkowa epoksydowa RAL 5015

Grubość powłoki min.: 250 µm lub inne wg życzenia.

Execution according to: PN-EN 1171, PN-EN 1074-1

Face To Face Dimensions: series 14 according to PN-EN 558

Flange end connections: PN-EN-1092-2, DIN 2501

Drilling of flanges: PN 10/16

Protective coating: powder epoxy coating RAL 5015

Coating thickness: 250 µm or acc. to buyer's request.

Выполнение в соответствии с: PN-EN 1171, PN-EN 1074-1

Монтажная длин а: ряд 14 согласно PE-EN 558-1

Размеры присоединения фланцев: PN-EN-1092-2, DIN 2501

Обверление фланцев: PN 10/16

Защита от коррозии: Порошковое эпоксидное покрытие RAL 5015

Толщина покрытия минимум: 250 µm или другая согласно требованиям заказчика.



DN	Wielkość kołnierza Flange for electropower driver Фланцев для Электромеханического при вода	Typ przyłącza Mounting flange Соединением согласно	Momenty Moments	Rotork Gears
			[Nm]	
			Max	
350	F14	B3 ISO 5210	250	HOB5
400			250	
500			300	

CZĘŚCI SKŁADOWE ZASUWY I UŻYTE MATERIAŁY

SPECIFICATION | СОСТАВНЫЕ ЧАСТИ ЗАДВИЖКИ И ИСПОЛЬЗУЕМЫЕ МАТЕРИАЛЫ

Lp.	Określenie części Component	Наименование детали	Użyte materiały Material	Использованные материалы
1	Zasuwa 111UG	Gate Valve 111UG	Zadwizka 111UG	EN-GJS 500-7* EN-GJS 500-7* EN-GJS 500-7*
2	Podstawa napędu	Threaded bush	Втулка с резьбой	CuZn39Pb2 CuZn39Pb2 CuZn39Pb2
3	Wrzeciono monolityczne z gwintem trapezowym symetrycznym	Monolithic stem with symmetrical trapezoid thread	Монолитный шпидель с трапецидальной симметрической резьбой	X20Cr13 X20Cr13 X20Cr13
4	Przekładnia ślimakowa	Worm gear	С редуктор	- - -



ZASUWA KOŁNIERZOWA

Z GŁADKIM PRZELOTEM,
Z GWINTEM WRZECIONA WEWNĄTRZ KADŁUBA
DO INSTALACJI I SIECI GAZOWYCH

CAST IRON GATE VALVE

WITH SMOOTH PORT AND INSIDE THREADED STEM
FOR GAS INSTALLATIONS AND NETWORKS

КЛИНОВАЯ ЗАДВИЖКА

С ГЛАДКИМ ПРОХОДОМ, С РЕЗЬБОЙ ШПИДЕЛЯ ВНУТРИ КОРПУСА
ДЛЯ ГАЗОВЫХ УСТАНОВОК И СЕТЕЙ

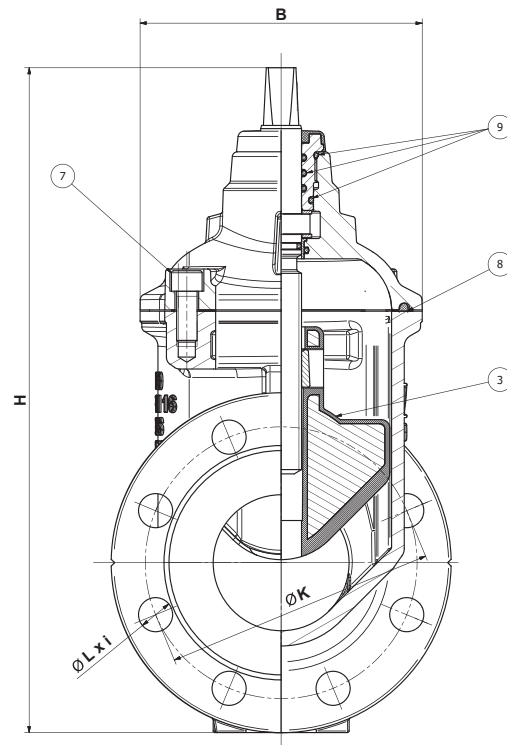
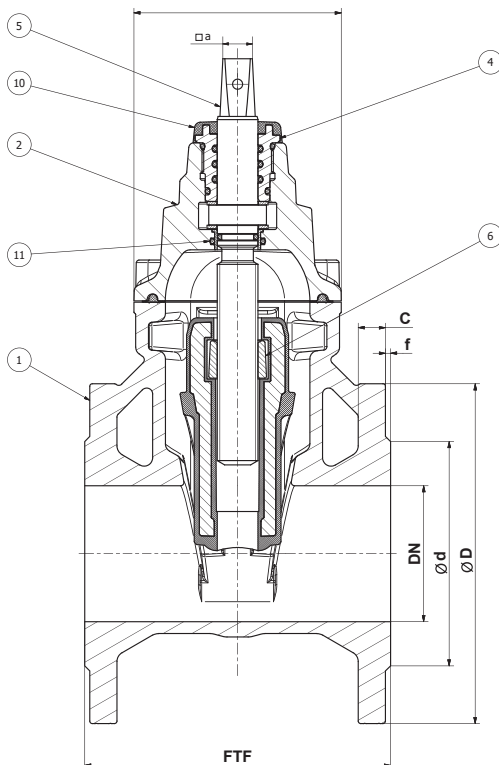

DN	FTF Szer. 14 [mm]	FTF Szer. 15 [mm]	D [mm]	K [mm]	d [mm]	C [mm]	f [mm]	L [mm]	i [szt.]	a [mm]	Dk [mm]	A [mm]	B [mm]	H [mm]	Masa FTF Szer. 14 [kg]*	Masa FTF Szer. 15 [kg]*
40	140	240	150	110	84	19	3	19	4	14	200	103	122	290	9,3	10
50	150	250	165	125	99	19	3	19	4	14	200	104	134	320	12,1	12,7
65	170	270	185	145	116	19	3	19	4	17	250	112	146	370	15,3	16,1
80	180	280	200	160	132	19	3	19	8	17	250	122	166	390	18	18,7
100	190	300	220	180	156	19	3	19	8	19	315	134	186	450	23	25,7
125	200	325	250	210	184	19	3	19	8	19	315	152	216	510	31	33,6
150	210	350	285	240	211	19	3	23	8	19	315	180	248	575	39	42
200	230	400	340	295	266	20	3	23	12	19 / 24**	400	178	296	582	55,3	58
250	250	450	405	355	319	22	3	28	12	24 / 27**	400	194	356	778	80,5	92,5
300	270	500	455	410	370	24,5	4	28	12	24 / 27**	400	220	420	878	118	132,7



ZAKRES ZASTOSOWANIA | APPLICATION RANGE | ОБЛАСТЬ ПРИМЕНЕНИЯ

Srednica nominalna Nominal diameter Номинальный диаметр DN [mm]	Dopuszczalne ciśnienie robocze MOP Allowable operating pressure MOP Допускаемое рабочее давление MOP [bar]	Ciśnienie próbne kadłuba wodą (na całość) Leaktightness test of the shell Испытательное давление корпуса водой [bar]	Ciśnienie próbne szczelności zamknięcia powietrzem Air seat tightness test Испытательное давление закрытия воздухом [bar]	Ciśnienie próbne szczelności zamknięcia wodą Water seat tightness test Испытательное давление закрытия водой [bar]
40-300	16	24	6	18

PRZEZNACZENIE

Zasuwy z miękkim uszczelnieniem służą do zamykania i otwierania przepływu gazu w instalacjach dystrybucji gazów ziemnych o maksymalnym ciśnieniu roboczym MOP16 barów i temperaturze przewodzonego czynnika od -20°C do +60°C.

Zasuwy wyszczególnione w niniejszej karcie katalogowej mogą być montowane (zabudowane) w rurociągach poziomych i pionowych. Zasuwy DN250-300 zaleca się montować tylko w rurociągach poziomych w pozycji pionowej.

APPLICATION

Cast iron gate valves with fully rubbered wedge are design for closing/opening the flow of gas in distribution installations of natural gases at the maximum operating pressure of 16 bar and the gas temperature from -20°C do +60°C.

Gate valves described in this catalogue card can be installed in horizontal and vertical pipelines. Gate valves DN250-300 are recommended to be installed only in horizontal pipelines in a vertical position.

НАЗНАЧЕНИЕ

Газовые задвижки с мягким уплотнением устанавливаются и используются в газовых установках и трубопроводах для управления потоками газа, при максимальном давлении рабочим MOP16 bar и температуре от -20°C до +60°C. Задвижки представленные в данном каталоге могут быть установлены в вертикальном и горизонтальном положении.

Задвижки DN250-300 рекомендуется устанавливать только в горизонтальных трубопроводах в вертикальном положении.

Wykonanie wg: PN-EN 13774

Długość zabudowy:

Szerzeg 14, 15 wg PN – EN 558, wg DIN 3202

Wymiary przyłączeniowe kołnierzy:

PN-EN – 1092-2, DIN 2501

Owiercenie kołnierzy: PN10/16

Zabezpieczenie przed korozją:

Farba proszkowa epoksydowa

Głębokość powłoki min: 250 µm RAL 1023

Execution according to: PN-EN 13774

Face To Face Dimensions:

series 14, 15 acc. to PN-EN 558; DIN 3202

Flange end connections:

PN-EN-1092-2; DIN 2501

Drilling of flanges: PN 10/16

Protective coating:

powder epoxy coating

Coating thickness:

250 µm or acc. to buyer's request

RAL 1023

Выполнение в соответствии с: PN-EN 13774

Монтажная длина:

ряд 14, 15 согласно PN-EN 558; DIN 3202

Размеры присоединения фланцев:

PN-EN-1092-2; DIN 2501

Обсверление фланцев: PN 10/16

Защита от коррозии:

Порошковое эпоксидное покрытие

Толщина покрытия минимум:

250 µm или согласно требованиям заказчика

RAL 1023



WYPOSAŻENIE POLECANE:

- obudowa teleskopowa Nr kat. 025T

lub

- obudowa stała Nr kat. 025A,

- skrzynka uliczna DIN 4056 lub PE-HD 4056 GAZ,

- kółko Dk.



CZĘŚCI SKŁADOWE ZASUWY I UŻYTE MATERIAŁY

SPECIFICATION | СОСТАВНЫЕ ЧАСТИ ЗАДВИЖКИ И ИСПОЛЬЗУЕМЫЕ МАТЕРИАЛЫ

Lp.	Określenie części Component	Наименование детали	Użyte materiały Material Использованные материалы			
1	Kadłub	Body	Корпус			
2	Pokrywa	Bonnet	Крышка	EN-GJS 400-15*	EN-GJS 400-15*	EN-GJS 400-15*
3	Klin miękkko uszczelniający	Resilient wedge	Мягкоуплотняющий клин			
4	Tuleja z gwintem	Threaded bush	Втулка з резьбой	CuZn39Pb2	CuZn39Pb2	CuZn39Pb2
5	Wrzeciono monolityczne z gwintem trapezowym symetrycznym	Monolithic stem with symmetrical trapezoid thread	Монолитный шпидель с трапецидальной симметрической резьбой	X20Cr13	X20Cr13	X20Cr13
6	Nakrętka wrzeciona***	Stem nut***	Гайка шпиделя***	CuZn39Pb2	CuZn39Pb2	CuZn39Pb2
7	Śruby z łbem walcowym i gniazdem 6-kątnym, zalane masą uszczelniającą	Internal wrenching bolts sealed with sealing compound	Винты с цилиндрической головкой и шестигранным гнездом залитые уплотняющей массой	Stal ocynkowana lub nierdzewna**	Galvanised steel or stainless steel**	Оцинкованная или нержавеющая сталь**
8	Uszczelnienie pokrywy z kadłubem	Body bonnet seal	Уплотнение крышки с корпусом	NBR	NBR	NBR
9	Uszczelnienie wrzeciona	Stem sealing	Уплотнение шпиделя	NBR	NBR	NBR
10	Kapturek ochronny	Protective cap	Защитный колпачок	NBR	NBR	NBR
11	Uszczelnienie zwrotne	Back seat	Обратное уплотнение	CuZn39Pb2	CuZn39Pb2	CuZn39Pb2

Zastrzega się prawo do zmian konstrukcyjnych | Data given can be changed without notice | Оговаривается право к сменам конструктивным

* na życzenie klienta zasuwę mogą być wykonywane z innego gatunku żelaza sferoidalnego: EN-GJS 500-7 ** na życzenie | on the request | по желанию заказчика

*** na życzenie klienta - nakrętka stała niewymienna



ZASUWA DN 25-50

Z PRZYŁĄCZAMI GWINTOWANYMI

CAST IRON GATE VALVE DN 25-50

WITH THREADED END

ЗАДВИЖКА DN 25-50

С РЕЗЬБОВЫМИ СОЕДИНЕНИЯМИ



DN 25-32

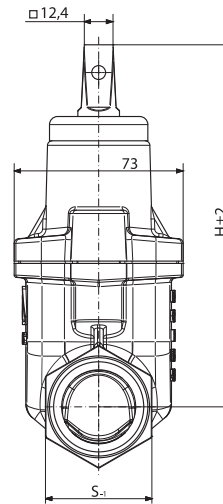
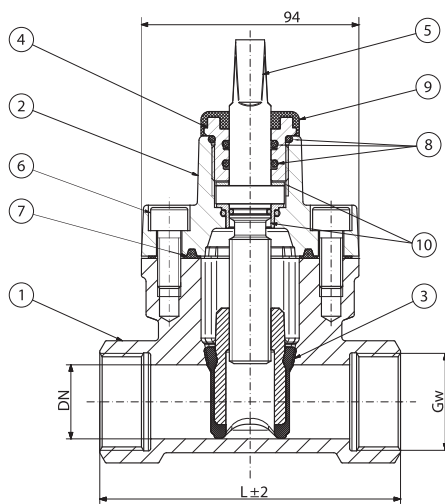

DN 40-50

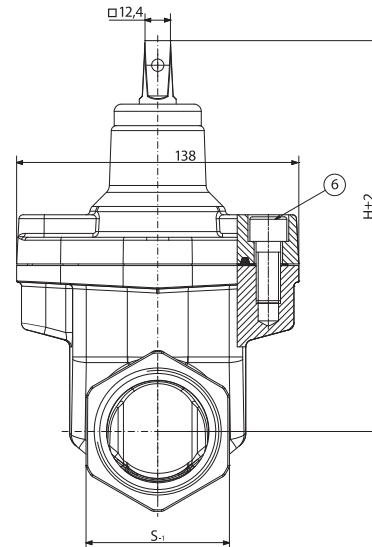
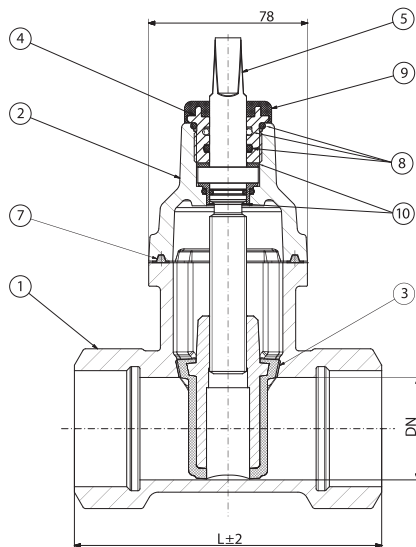

DN	L [mm]	H [mm]	Gw [cal inch дюйм]	S [mm]	Masa Mass Вес [kg]
25	120	160	1	41	2,3
32	130	156,5	1¼	50	2,5
40	140	190	1½	60	4,2
50	150	190	2	70	4,4



ZAKRES ZASTOSOWANIA | APPLICATION RANGE | ОБЛАСТЬ ПРИМЕНЕНИЯ

Średnica nominalna Nominal diameter Номинальный диаметр DN [mm]	Ciśnienie nominalne Nominal pressure Номинальное давление [PN]	Ciśnienie próbne kadłuba wodą Leaktightness test of the shell Испытательное давление корпуса водой [bar]	Ciśnienie próbne zamknięcia wodą Seat tightness test Испытательное давление закрытия водой [bar]	Dopuszczalne ciśnienie robocze Allowable operating pressure Допускаемое рабочее давление [bar]
25-50	16	25	18	16

PRZEZNACZENIE

Zasuwę z miękkim uszczelnieniem z przyłączami gwintowanymi przeznaczone są do zamykania i otwierania przepływu cieczy czystych, w tym czystej wody pitnej, ścieków nieagresywnych, wolnych od zanieczyszczeń ciałami stałymi, o temperaturze maksymalnej czynnika do 70°C i ciśnieniu nominalnym do 10 bar dla zasuw PN10 i 16 bar dla zasuw PN16. Zamykanie zasuw odbywa się przez obrót wrzeciona w prawo. Na życzenie Nabywcy, możliwe zamykanie w lewo. Wszystkie zasuwę wyszczególnione w niniejszej katalogowej mogą być montowane w rurociągach poziomych i pionowych.

APPLICATION

Gate valves with soft sealed wedges with threaded ends are designed to close and open the flow of clean liquids, including clean drinking water, non-aggressive sewage, free of solid contamination, at the maximum temperature of medium up to 70°C and the nominal pressure up to 10 bar for valves PN10 and 16 bar for valves PN16. Closing of the gate valve proceeds by turning the stem in the clockwise direction. On the Purchaser's request, the anticlockwise closing is also available. All the gate valves specified in this leaflet may be installed into horizontal or vertical pipelines.

НАЗНАЧЕНИЕ

Клиновые задвижки с мягким уплотнением, с патрубками с резьбой предназначены для открытия/закрытия потока жидкости, не содержащей твердых частиц, в трубопроводах питьевой воды, промышленных трубопроводах с неагрессивной жидкостью при температуре до 70°C и рабочим давлении до 10 бар для задвижек PN10 и 16 бар для задвижек PN16. Закрытие задвижки происходит с помощью оборота шпинделя вправо. По желанию клиента, производятся задвижки закрываемые влево. Все задвижки, перечисленные в настоящем каталоговом листе, могут быть установлены в вертикальных и горизонтальных трубопроводах.

Wykonanie wg: PN-EN 1171, PN-EN 1074-1
Długość zabudowy: szereg 14 wg PN-EN 558
Gwint wg: PN-EN ISO 228-1
Zabezpieczenie przed korozją: farba proszkowa epoksydowa RAL 5015
Grubość powłoki min.: 250 µm lub inne wg życzenia.

Execution according to: PN-EN 1171, PN-EN 1074-1
Face To Face Dimensions: series 14 according to PN-EN 558
Thread acc. to: PN-EN ISO 228-1
Protective coating: powder epoxy coating RAL 5015
Coating thickness: 250 µm or acc. to buyer's request.

Выполнение в соответствии с: PN-EN 1171, PN-EN 1074-1
Монтажная длина: ряд 14 согласно PN-EN 558
Резьба по: PN-EN ISO 228-1
Защита от коррозии: Порошковое эпоксидное покрытие RAL 5015
Толщина покрытия минимум: 250 µm или другая согласно требованиям заказчика.



WYPOSAŻENIE POLECANE:

- obudowa teleskopowa Nr kat. 025T
- lub
- obudowa stała Nr kat. 025A,
- skrzynka do nawiertek nr kat. 7000, 7001,
- kółko Dk.



CZĘŚCI SKŁADOWE ZASUWY I UŻYTE MATERIAŁY

SPECIFICATION | СОСТАВНЫЕ ЧАСТИ ЗАДВИЖКИ И ИСПОЛЬЗУЕМЫЕ МАТЕРИАЛЫ

Lp.	Opis części	Component	Наименование детали	Użyte materiały Material Исползованные материалы		
1	Kadłub	Body	Корпус	EN-GJS 500-7*	EN-GJS 500-7*	EN-GJS 500-7*
2	Pokrywa	Bonnet	Крышка	EN-GJS 500-7*	EN-GJS 500-7*	EN-GJS 500-7*
3	Klin miękkko uszczelniający	Resilient wedge	Мягкоуплотняющий клин	CuZn39Pb2 / EPDM lub NBR	CuZn39Pb2 / EPDM or NBR	CuZn39Pb2 / EPDM или NBR
4	Tuleja z gwintem	Threaded bush	Втулка с резьбой	CuZn39Pb2	CuZn39Pb2	CuZn39Pb2
5	Wrzeciono monolityczne z gwintem trapezowym symetrycznym	Monolithic stem with symmetrical trapezoid thread	Монолитный шпindel с трапециевидальной симметрической резьбой	X20Cr13	X20Cr13	X20Cr13
6	Śruby z łbem walcowym i gniazdem 6-kątnym, zalane masą uszczelniającą	Internal wrenching bolts sealed with sealing compound	Винты с цилиндрической головкой и шестигранным гнездом залитые уплотняющей массой	Stal ocynkowana lub nierdzewna**	Galvanised steel or stainless steel**	Оцинкованная или нержавеющая сталь**
7	Uszczelnienie pokrywy z kadłubem	Body bonnet seal	Уплотнение крышки с корпусом	NBR lub EPDM	NBR or EPDM	NBR или EPDM
8	Uszczelnienie wrzeciona	Stem sealing	Уплотнение шпинделя	NBR lub EPDM	NBR or EPDM	NBR или EPDM
9	Kapturek ochronny	Protective cap	Защитный колпачок	NBR lub EPDM	NBR or EPDM	NBR или EPDM
10	Uszczelnienie zwrotne	Back seat	Обратное уплотнение	CuZn39Pb2	CuZn39Pb2	CuZn39Pb2

Zastrzega się prawo do zmian konstrukcyjnych | Data given can be changed without notice | Оговаривается право к сменам конструктивным
* na życzenie Nabywcy zasuwę mogą być wykonywane z innego gatunku żeliwa sferoidalnego: EN-GJS 400-15 ** na życzenie | on the request | по желанию заказчика



ZASUWA DN 25-50

Z PRZYŁĄCZAMI GWINTOWANYMI

CAST IRON GATE VALVE DN 25-50

WITH THREADED END

ЗАДВИЖКА DN 25-50

С РЕЗЬБОВЫМИ СОЕДИНЕНИЯМИ



DN 25-32

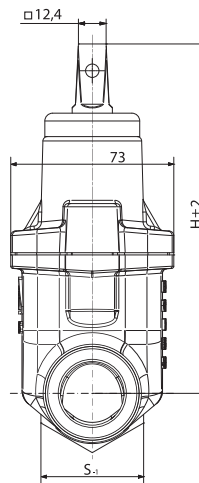
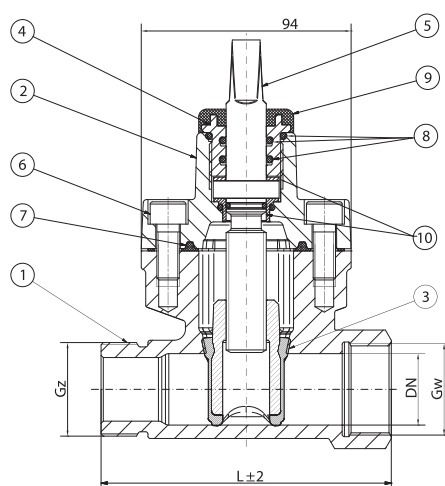

DN 40-50

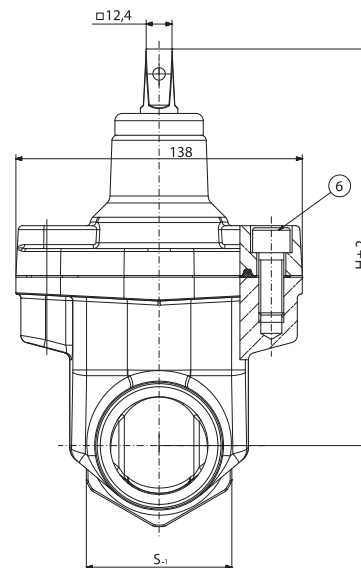
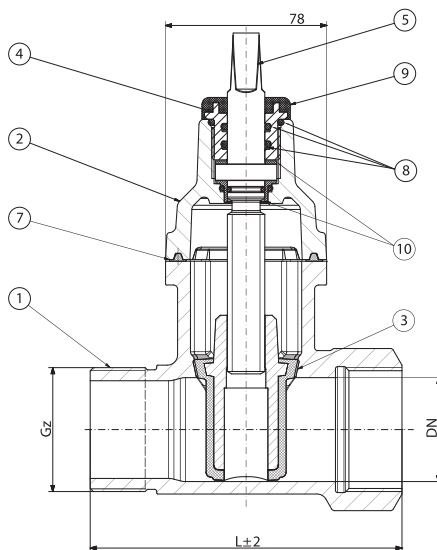

DN	L [mm]	H [mm]	Gz [cal inch дюйм]	Gw [cal inch дюйм]	S [mm]	Masa Mass Вес [kg]
25	120	160	1	1	41	2,3
32	130	156,5	1 ¼	1 ¼	50	2,4
40	140	190	1 ½	1 ½	60	4,1
50	150	190	2	2	70	4,3



ZAKRES ZASTOSOWANIA | APPLICATION RANGE | ОБЛАСТЬ ПРИМЕНЕНИЯ

Średnica nominalna Nominal diameter Номинальный диаметр DN [mm]	Ciśnienie nominalne Nominal pressure Номинальное давление [PN]	Ciśnienie próbne kadłuba wodą Leaktightness test of the shell Испытательное давление корпуса водой [bar]	Ciśnienie próbne zamknięcia wodą Seat tightness test Испытательное давление закрытия водой [bar]	Dopuszczalne ciśnienie robocze Allowable operating pressure Допускаемое рабочее давление [bar]
25-50	16	25	18	16

PRZEZNACZENIE

Zasuwę z miękkim uszczelnieniem z przyłączami gwintowanymi przeznaczone są do zamykania i otwierania przepływu cieczy czystych, w tym czystej wody pitnej, ścieków nieagresywnych, wolnych od zanieczyszczeń ciałami stałymi, o temperaturze maksymalnej czynnika do 70°C i ciśnieniu nominalnym do 10 bar dla zasuw PN10 i 16 bar dla zasuw PN16. Zamykanie zasuw odbywa się przez obrót wrzeciona w prawo. Na życzenie Nabywcy, możliwe zamykanie w lewo. Wszystkie zasuwę wyszczególnione w niniejszej katalogowej mogą być montowane w rurociągach poziomych i pionowych.

APPLICATION

Gate valves with soft sealed wedges with threaded ends are designed to close and open the flow of clean liquids, including clean drinking water, non-aggressive sewage, free of solid contamination, at the maximum temperature of medium up to 70°C and the nominal pressure up to 10 bar for valves PN10 and 16 bar for valves PN16. Closing of the gate valve proceeds by turning the stem in the clockwise direction. On the Purchaser's request, the anticlockwise closing is also available. All the gate valves specified in this leaflet may be installed into horizontal or vertical pipelines.

НАЗНАЧЕНИЕ

Клиновые задвижки с мягким уплотнением, с патрубками с резьбой предназначены для открытия/закрытия потока жидкости, не содержащей твердых частиц, в трубопроводах питьевой воды, промышленных трубопроводах с неагрессивной жидкостью при температуре до 70°C и рабочим давлением до 10 бар для задвижек PN10 и 16 бар для задвижек PN16. Закрытие задвижки происходит с помощью оборота шпинделя вправо. По желанию клиента, производятся задвижки закрываемые влево. Все задвижки, перечисленные в настоящем каталоговом листе, могут быть установлены в вертикальных и горизонтальных трубопроводах.

Wykonanie wg: PN-EN 1171, PN-EN 1074-1
Długość zabudowy: szereg 14 wg PN-EN 558
Gwint wg: PN-EN ISO 228-1
Zabezpieczenie przed korozją: farba proszkowa epoksydowa RAL 5015
Grubość powłoki min.: 250 µm lub inne wg życzenia.

Execution according to: PN-EN 1171, PN-EN 1074-1
Face To Face Dimensions: series 14 according to PN-EN 558
Thread acc. to: PN-EN ISO 228-1
Protective coating: powder epoxy coating RAL 5015
Coating thickness: 250 µm or acc. to buyer's request.

Выполнение в соответствии с: PN-EN 1171, PN-EN 1074-1
Монтажная длина: ряд 14 согласно PN-EN 558
Резьба по: PN-EN ISO 228-1
Защита от коррозии: Порошковое эпоксидное покрытие RAL 5015
Толщина покрытия минимум: 250 µm или другая согласно требованиям заказчика.



WYPOSAŻENIE POLECANE:

- obudowa teleskopowa Nr kat. 025T lub
- obudowa stała Nr kat. 025A,
- skrzynka do nawiertek nr kat. 7000, 7001,
- kółko Dk.



CZĘŚCI SKŁADOWE ZASUWY I UŻYTE MATERIAŁY

SPECIFICATION | СОСТАВНЫЕ ЧАСТИ ЗАДВИЖКИ И ИСПОЛЬЗУЕМЫЕ МАТЕРИАЛЫ

Lp.	Określenie części	Component	Наименование детали	Użyte materiały	Material	Использованные материалы
1	Kadłub	Body	Корпус	EN-GJS 500-7*	EN-GJS 500-7*	EN-GJS 500-7*
2	Pokrywa	Bonnet	Крышка	EN-GJS 500-7*	EN-GJS 500-7*	EN-GJS 500-7*
3	Klin miękkie uszczelniający	Resilient wedge	Мягкоуплотняющий клин	CuZn39Pb2 / EPDM lub NBR	CuZn39Pb2 / EPDM or NBR	CuZn39Pb2 / EPDM или NBR
4	Tuleja z gwintem	Threaded bush	Втулка с резьбой	CuZn39Pb2	CuZn39Pb2	CuZn39Pb2
5	Wrzeciono monolityczne z gwintem trapezowym symetrycznym	Monolithic stem with symmetrical trapezoid thread	Монолитный шпindel z trapezoidalnej symetrycznej резьбой	X20Cr13	X20Cr13	X20Cr13
6	Śruby z łbem walcowym i gniazdem 6-kątnym, zalane masą uszczelniającą	Internal wrenching bolts sealed with sealing compound	Винты с цилиндрической головкой и шестигранным гнездом залитые уплотняющей массой	Stal ocynkowana lub nierdzewna**	Galvanised steel or stainless steel**	Оцинкованная или нержавеющая сталь**
7	Uszczelnienie pokrywy z kadłubem	Body bonnet seal	Уплотнение крышки с корпусом	NBR lub EPDM	NBR or EPDM	NBR или EPDM
8	Uszczelnienie wrzeciona	Stem sealing	Уплотнение шпинделя	NBR lub EPDM	NBR or EPDM	NBR или EPDM
9	Kapturek ochronny	Protective cap	Защитный колпачок	NBR lub EPDM	NBR or EPDM	NBR или EPDM
10	Uszczelnienie zwrotne	Back seat	Обратное уплотнение	CuZn39Pb2	CuZn39Pb2	CuZn39Pb2

Zastrzega się prawo do zmian konstrukcyjnych | Data given can be changed without notice | Оговаривается право к сменам конструктивным
* na życzenie Nabywcy zasuwę mogą być wykonywane z innego gatunku żeliwa sferoidalnego: EN-GJS 400-15 ** na życzenie | on the request | по желанию заказчика



ZASUWA DN 32-40

Z PRZYŁĄCZAMI GWINTOWANYMI - REDUKCYJNA

CAST IRON GATE VALVE DN 32-40

WITH THREADED END - REDUCTION

ЗАДВИЖКА DN 32-40

С РЕЗЬБОВЫМИ СОЕДИНЕНИЯМИ - РЕДУКЦИОННАЯ

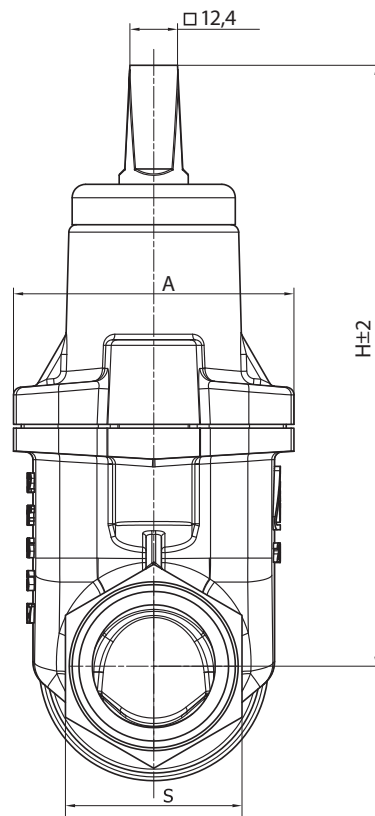
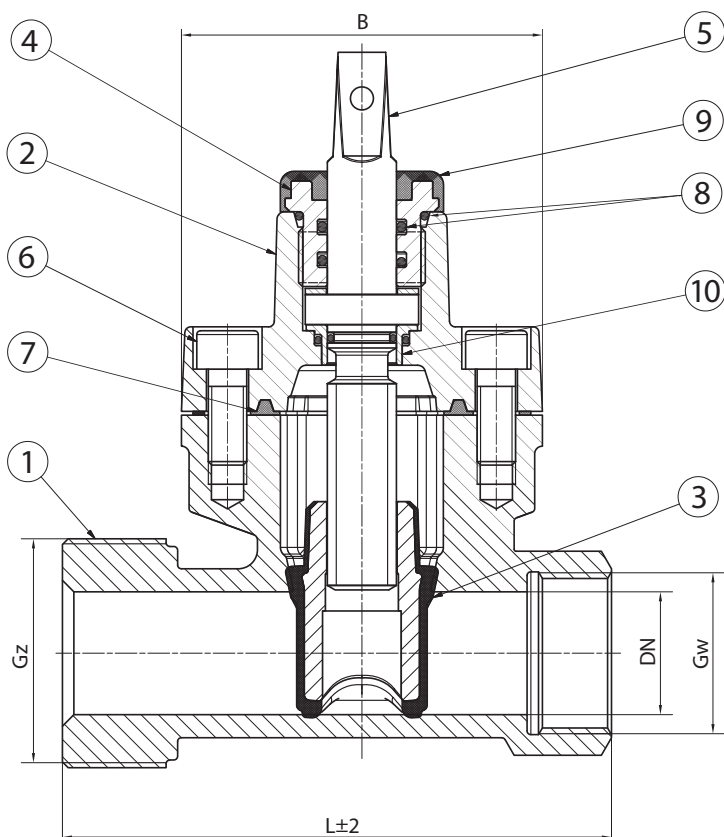

DN	L [mm]	H [mm]	A [mm]	B [mm]	Gz [cal inch дюйм]	Gw [cal inch дюйм]	S ₁ [mm]	Masa Mass Вес [kg]
32	143	156,5	73	94	2	1 ¼	50	2,7
40	145	190	78	138	2	1 ½	60	4,4



ZAKRES ZASTOSOWANIA | APPLICATION RANGE | ОБЛАСТЬ ПРИМЕНЕНИЯ

Średnica nominalna Nominal diameter Номинальный диаметр DN [mm]	Ciśnienie nominalne Nominal pressure Номинальное давление [PN]	Ciśnienie próbne kadłuba wodą Leaktightness test of the shell Испытательное давление корпуса водой [bar]	Ciśnienie próbne zamknięcia wodą Seat tightness test Испытательное давление закрытия водой [bar]	Dopuszczalne ciśnienie robocze Allowable operating pressure Допускаемое рабочее давление [bar]
32-40	16	25	18	16

PRZEZNACZENIE

Zasuwę z miękkim uszczelnieniem z przyłączami gwintowanymi przeznaczone są do zamykania i otwierania przepływu cieczy czystych, w tym czystej wody pitnej, ścieków nieagresywnych, wolnych od zanieczyszczeń ciałami stałymi, o temperaturze maksymalnej czynnika do 70°C i ciśnieniu nominalnym do 10 bar dla zasuw PN10 i 16 bar dla zasuw PN16. Zamykanie zasuw odbywa się przez obrót wrzeciona w prawo. Na życzenie Nabywcy, możliwe zamykanie w lewo. Wszystkie zasuwę wyszczególnione w niniejszej karcie katalogowej mogą być montowane w rurociągach poziomych i pionowych.

APPLICATION

Gate valves with soft sealed wedges with threaded ends are designed to close and open the flow of clean liquids, including clean drinking water, non-aggressive sewage, free of solid contamination, at the maximum temperature of medium up to 70°C and the nominal pressure up to 10 bar for valves PN10 and 16 bar for valves PN16. Closing of the gate valve proceeds by turning the stem in the clockwise direction. On the Purchaser's request, the anticlockwise closing is also available. All the gate valves specified in this leaflet may be installed into horizontal or vertical pipelines.

НАЗНАЧЕНИЕ

Клиновые задвижки с мягким уплотнением, с патрубками с резьбой предназначены для открытия/закрытия потока жидкости, не содержащей твердых частиц, в трубопроводах питьевой воды, промышленных трубопроводах с неагрессивной жидкостью при температуре до 70°C и рабочим давлении до 10 бар для задвижек PN10 и 16 бар для задвижек PN16. Закрытие задвижки происходит с помощью оборота шпинделя вправо. По желанию клиента, производятся задвижки закрываемые влево. Все задвижки, перечисленные в настоящем каталоговом листе, могут быть установлены в вертикальных и горизонтальных трубопроводах.

Wykonanie wg: PN-EN 1171, PN-EN 1074-1
Długość zabudowy: szereg 14 wg PN-EN 558
Gwint wg: PN-EN ISO 228-1
Zabezpieczenie przed korozją: farba proszkowa epoksydowa RAL 5015
Grubość powłoki min.: 250 µm lub inne wg życzenia.

Execution according to: PN-EN 1171, PN-EN 1074-1
Face To Face Dimensions: series 14 according to PN-EN 558
Thread acc. to: PN-EN ISO 228-1
Protective coating: powder epoxy coating RAL 5015
Coating thickness: 250 µm or acc. to buyer's request.

Выполнение в соответствии с: PN-EN 1171, PN-EN 1074-1
Монтажная длина: ряд 14 согласно PN-EN 558
Резьба по: PN-EN ISO 228-1
Защита от коррозии: Порошковое эпоксидное покрытие RAL 5015
Толщина покрытия минимум: 250 µm или другая согласно требованиям заказчика.



WYPOSAŻENIE POLECANE:

- obudowa teleskopowa Nr kat. 025T lub
- obudowa stała Nr kat. 025A,
- skrzynka do nawiertek nr kat. 7000, 7001,
- kółko Dk.



CZĘŚCI SKŁADOWE ZASUWY I UŻYTE MATERIAŁY
 SPECIFICATION | СОСТАВНЫЕ ЧАСТИ ЗАДВИЖКИ И ИСПОЛЬЗУЕМЫЕ МАТЕРИАЛЫ

Lp.	Opis części	Component	Наименование детали	Użyte materiały Material Использованные материалы		
1	Kadłub	Body	Корпус	EN-GJS 500-7*	EN-GJS 500-7*	EN-GJS 500-7*
2	Pokrywa	Bonnet	Крышка	EN-GJS 500-7*	EN-GJS 500-7*	EN-GJS 500-7*
3	Klin miękkko uszczelniający	Resilient wedge	Мягкоуплотняющий клин	CuZn39Pb2 / EPDM lub NBR	CuZn39Pb2 / EPDM or NBR	CuZn39Pb2 / EPDM или NBR
4	Tuleja z gwintem	Threaded bush	Втулка с резьбой	CuZn39Pb2	CuZn39Pb2	CuZn39Pb2
5	Wrzeciono monolityczne z gwintem trapezowym symetrycznym	Monolithic stem with symmetrical trapezoid thread	Монолитный шпindel z трапецеидальной симметрической резьбой	X20Cr13	X20Cr13	X20Cr13
6	Śruby z łbem walcowym i gniazdem 6-kątym, zalane masą uszczelniającą	Internal wrenching bolts sealed with sealing compound	Винты с цилиндрической головкой и шестигранным гнездом залитые уплотняющей массой	Stal ocynkowana lub nierdzewna**	Galvanised steel or stainless steel**	Оцинкованная или нержавеющая сталь**
7	Uszczelnienie pokrywy z kadłubem	Body bonnet seal	Уплотнение крышки с корпусом	NBR lub EPDM	NBR or EPDM	NBR или EPDM
8	Uszczelnienie wrzeciona	Stem sealing	Уплотнение шпинделя	NBR lub EPDM	NBR or EPDM	NBR или EPDM
9	Kapturek ochronny	Protective cap	Защитный колпачок	NBR lub EPDM	NBR or EPDM	NBR или EPDM
10	Uszczelnienie zwrotne	Back seat	Обратное уплотнение	CuZn39Pb2	CuZn39Pb2	CuZn39Pb2

Zastrzega się prawo do zmian konstrukcyjnych | Data given can be changed without notice | Оговаривается право к сменам конструктивным
 * na życzenie Nabywcy zasuwę mogą być wykonywane z innego gatunku żeliwa sferoidalnego: EN-GJS 400-15 ** na życzenie | on the request | по желанию заказчика



OPASKA DO PRZYŁĄCZY WODOCIĄGOWYCH

DO RUR PE/PVC TYP. OPW 1

TAPPING SADDLE

FOR PE/PVC PIPES TYPE OPW 1

ВРЕЗНОЙ ХОМУТ С РЕЗЬБОВЫМ ПОДКЛЮЧЕНИЕМ

OPW 1 ДЛЯ ТРУБ ПЭ И ПВХ

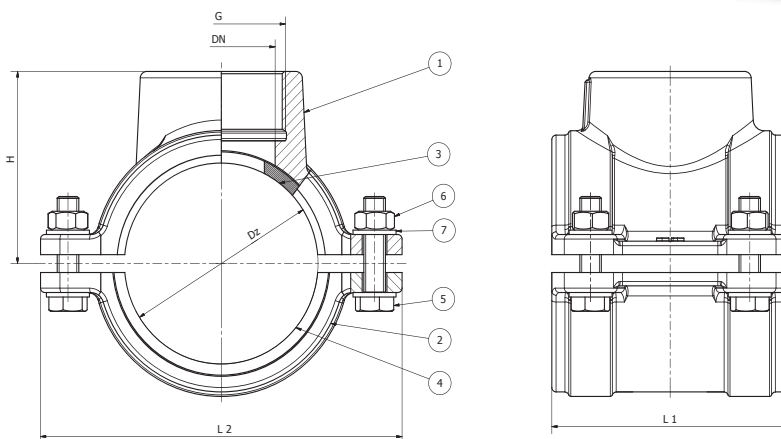

DN	Dz	G	L 1	L 2	H	Masa	Mass	Bec	Ilość śrub	
[mm]		[cal]		[mm]		[kg]			[szt.]	
25	90	1"	110	172	81	3,5			4	
	110			196	89					4,0
	160			248	114					5,1
32	90	1 1/4"	110	172	81	3,4			4	
	110			196	89					3,9
	160			248	114					5,0
40	90	1 1/2"	110	168	86	3,5			4	
	110			194	95					4,1
	160			246	120					5,2
50	90	2"	110	168	86	3,2			4	
	110			194	95					3,8
	160			246	120					4,9

CZĘŚCI SKŁADOWE I UŻYTE MATERIAŁY | SPECIFICATION | СОСТАВНЫЕ ЧАСТИ И ИСПОЛЬЗУЕМЫЕ МАТЕРИАЛЫ

Lp.	Opiszenie części	Component	Наименование детали	Użyte materiały	Material	Использованные материалы
1	Korpus	Body	Корпус	min. EN-GJS 400	min. EN-GJS 400	min. EN-GJS 400
2	Obejma	Clamp	Хомут			
3	Uszczelka rury	Pipe Gasket	Уплотнение	Guma EPDM / NBR	EPDM / NBR	EPDM / NBR
4	Uszczelka rury	Pipe Gasket	Уплотнение			
5	Śruba	Bolt	Болт	Stal ocynkowana lub nierdzewna*	Galvanised steel or stainless steel*	Оцинкованная или нержавеющая сталь*
6	Nakrętka	Nut	Гайка			
7	Podkładka	Washer	Шайба			

ZAKRES ZASTOSOWANIA

Do wykonywania odgałęzień od rurociągów czystej wody pitnej lub przemysłowej o temperaturze do 70°C i ciśnieniu do 16 bar. Montaż jest możliwy w dowolnej pozycji.

ZABEZPIECZENIE ANTYKOROZYJNE

farba proszkowa epoksydowa RAL 5015

Grubość powłoki min.: 250 µm lub inne wg życzenia.

Gwint wg: PN-EN ISO 228-1

APPLICATION RANGE

Tapping saddles are designed for execution of branch pipelines with clear or industry water with the temperature of 70°C and the pressure of 16 bar. Installation is possible in all directions.

CORROSION PROTECTION

powder epoxy coating RAL 5015

Coating thickness: 250 µm or according to buyer's request.

Thread acc. to: PN-EN ISO 228-1

ОБЛАСТЬ ПРИМЕНЕНИЯ

Используется для резьбовых врезок в трубопроводы чистой питьевой или промышленной воды о температуре 70°C и давлении до 16 bar. Монтаж возможен в любом положении.

АНТИКОРРОЗИЙНАЯ ЗАЩИТА

Порошковое эпоксидное покрытие RAL 5015

Толщина покрытия: 250 µm или согласно требованиям заказчика.

Резьба по: PN-EN ISO 228-1





OPASKA DO PRZYŁĄCZY WODOCIĄGOWYCH

DO RUR PE/PVC TYP. OPW 2

TAPPING SADDLE

FOR PE/PVC PIPES
TYPE OPW 2

ВРЕЗНОЙ ХОМУТ С ФЛАНЦЕВЫМ ПОДКЛЮЧЕНИЕМ

OPW 2 ДЛЯ ТРУБ ПЭ И ПВХ

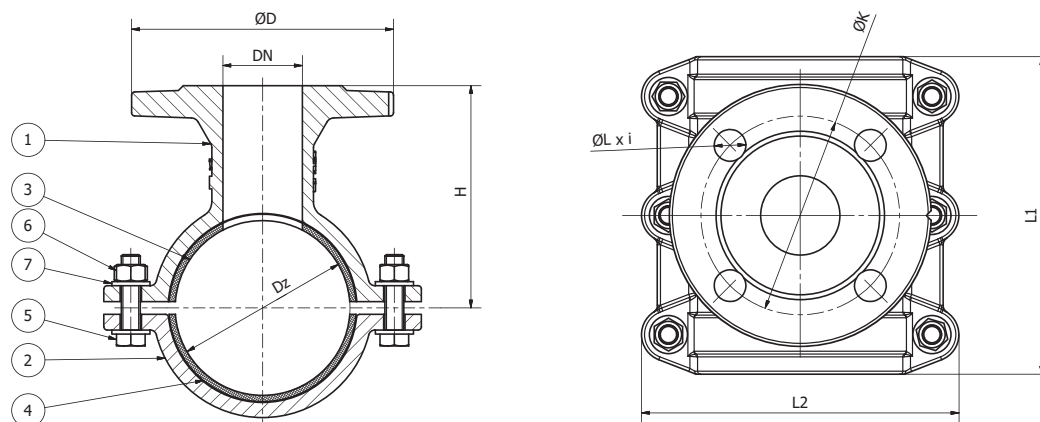

DN	Dz	L 1	L 2	H	Masa	Mass	Bec	Ilość śrub	D	K	L	i
	[mm]		[mm]		[kg]			[szt.]		[mm]		[szt.]
50	90	165	175	145	7,6			4	165	125	19	4
	110	200	200	140	9,4							
	160	220	250	170	12,4							
80	110	200	200	170	10,6			8	200	160	19	8
	160	220	250	200	13,2							

CZĘŚCI SKŁADOWE I UŻYTE MATERIAŁY | SPECIFICATION | СОСТАВНЫЕ ЧАСТИ И ИСПОЛЬЗУЕМЫЕ МАТЕРИАЛЫ

Lp.	Określenie części	Component	Наименование детали	Użyte materiały	Material	Использованные материалы
1	Korpus	Body	Корпус	min. EN-GJS 400	min. EN-GJS 400	min. EN-GJS 400
2	Obejma	Clamp	Хомут			
3	Uszczelka rury	Pipe Gasket	Уплотнение	Guma EPDM / NBR	EPDM / NBR	EPDM / NBR
4	Uszczelka rury	Pipe Gasket	Уплотнение			
4	Śruba	Bolt	Болт	Stal ocynkowana lub nierdzewna*	Galvanised steel or stainless steel*	Оцинкованная или нержавеющая сталь*
5	Nakrętka	Nut	Гайка			
6	Podkładka	Washer	Шайба			

ZAKRES ZASTOSOWANIA

Do wykonywania odgałęzień od rurociągów czystej wody pitnej lub przemysłowej o temperaturze do 70°C i ciśnieniu do 16 bar. Montaż jest możliwy w dowolnej pozycji.

ZABEZPIECZENIE ANTYKOROZYJNE

farba proszkowa epoksydowa RAL 5015

Głębokość powłoki min.: 250 µm lub inne wg życzenia.

Gwint wg: PN-EN ISO 228-1

Wymiary przyłączeniowe kołnierzy: PN-EN 1092-2; DIN 2501

Owiercenie kołnierzy: PN 10/16

APPLICATION RANGE

Tapping saddles are designed for execution of branch pipelines with clear or industry water with the temperature of 70°C and the pressure of 16 bar. Installation is possible in all directions.

CORROSION PROTECTION

powder epoxy coating RAL 5015

Coating thickness: 250 µm or according to buyer's request.

Thread acc. to: PN-EN ISO 228-1

Flange end connections: PN-EN-1092-2; DIN 2501

Drilling of flanges: PN 10/16

ОБЛАСТЬ ПРИМЕНЕНИЯ

Используется для резьбовых врезок в трубопроводы чистой питьевой или промышленной воды о температуре 70°C и давлении до 16 бар. Монтаж возможен в любом положении.

АНТИКОРРОЗИЙНАЯ ЗАЩИТА

Порошковое эпоксидное покрытие RAL 5015

Толщина покрытия: 250 µm или согласно требованиям заказчика.

Резьба по: PN-EN ISO 228-1

Размеры присоединения фланцев: PN-EN-1092-2; DIN 2501

Обсверление фланцев: PN 10/16





ZESTAW PRZYŁĄCZENIOWY NWZ-PE

DO RUR PE/PVC

CONNECTION SET NWZ-PE

FOR PE/PVC PIPES

СОЕДИНИТЕЛЬНЫЙ КОМПЛЕКТ

ДЛЯ ТРУБ ПЭ

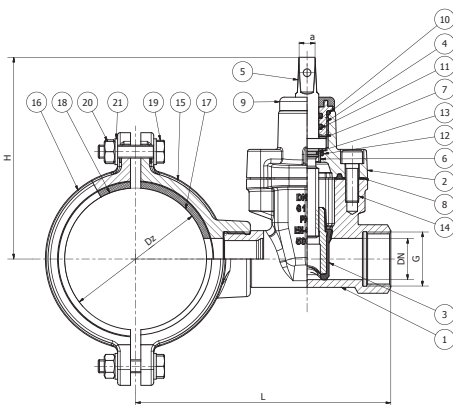

DN	Dz	G	A	L	H	a	Masa	Mass	Bec	Ilość śrub
	[mm]	[cal]		[mm]			[kg]			[szt.]
25	90	1"	110	180	160	12	5,8	6,3	7,4	4
	110			188			6,3			
	160			213			7,4			
32	90	1 1/4"	110	190	157	12	5,8	6,3	7,4	4
	110			198			6,3			
	160			223			7,4			
40	90	1 1/2"	110	201	190	12	7,7	8,3	9,4	4
	110			210			8,3			
	160			235			9,4			
50	90	2"	110	205	190	12	7,7	8,3	9,4	4
	110			214			8,3			
	160			239			9,4			

CZĘŚCI SKŁADOWE I UŻYTE MATERIAŁY | SPECIFICATION | СОСТАВНЫЕ ЧАСТИ И ИСПОЛЬЗУЕМЫЕ МАТЕРИАЛЫ

Lp.	Określenie części	Component	Наименование детали	Użyte materiały	Material	Использованные материалы
1	Kadłub	Body	Корпус	min. EN-GJS 400	min. EN-GJS 400	min. EN-GJS 400
2	Pokrywa	Clamp	Хомут			
3	Klin miękko uszczelniający	Resilient wedge	Мягкоуплотняющий клин	CuZn39Pb2 / NBR lub EPDM	CuZn39Pb2 / NBR lub EPDM	CuZn39Pb2 / NBR lub EPDM
4	Tulejka z gwintem	Threaded bush	Втулка с резьбой	Mosiądz CuZn39Pb2	Mosiądz CuZn39Pb2	Mosiądz CuZn39Pb2
5	Wrzeciono monolityczne	Monolithic stem	Монолитный шпидель	Stal X20Cr13	Steel X20Cr13	Сталь X20Cr13
6	Tulejka	Bush	Втулка			
7	Podkładka	Washer	Шайба	Mosiądz CuZn39Pb2	Brass CuZn39Pb2	Латунь CuZn39Pb2
8	Uszczelnienie pokrywy z kadłubem	Body bonnet seal	Уплотнение крышки с корпусом			
9	Kapturek ochronny	Protective cap	Защитный колпачок			
10	Uszczelnienie wrzeciona	Stem sealing	Уплотнение шпинделя	NBR lub EPDM	NBR lub EPDM	NBR lub EPDM
11						
12	Uszczelnienie zwrotne	Back seat	Обратное уплотнение			
13						
14	Śruba	Bolt	Болт	Stal ocynkowana lub nierdzewna**	Galvanised steel or stainless steel**	Оцинкованная или нержавеющая сталь**
15	Kadłub opaski	Saddle body	Корпус седелки			
16	Obejma opaski	Saddle clamp	Зажим седелки	min. EN-GJS 400	min. EN-GJS 400	min. EN-GJS 400
17	Uszczelka rury	Clamp	Хомут	Guma EPDM / NBR	EPDM / NBR	EPDM / NBR
18						
19	Śruba	Bolt	Болт			
20	Nakrętka	Nut	Гайка	Stal ocynkowana lub nierdzewna**	Galvanised steel or stainless steel**	Оцинкованная или нержавеющая сталь**
21	Podkładka	Washer	Шайба			

ZAKRES ZASTOSOWANIA

Do wykonywania odgałęzień od rurociągów czystej wody pitnej lub przemysłowej o temperaturze do 70°C i ciśnieniu do 16 bar. Montaż jest możliwy w dowolnej pozycji.

ZABEZPIECZENIE ANTYKOROZYJNE

farba proszkowa epoksydowa RAL 5015

Grubość powłoki min.: 250 µm lub inne wg życzenia.

Gwint wg: PN-EN ISO 228-1

Wymagania i badania: PN-EN 1074-1 i 2



APPLICATION RANGE

Tapping saddles are designed for execution of branch pipelines with clear or industry water with the temperature of 70°C and the pressure of 16 bar. Installation is possible in all directions.

CORROSION PROTECTION

powder epoxy coating RAL 5015

Coating thickness: 250 µm or according to buyer's request.

Thread acc. to: PN-EN ISO 228-1

Requirements and tests: PN-EN 1074-1 i 2

ОБЛАСТЬ ПРИМЕНЕНИЯ

Используется для резьбовых врезок в трубопроводы чистой питьевой или промышленной воды о температуре 70°C и давлении до 16 бар. Монтаж возможен в любом положении.

АНТИКОРОЗИЙНАЯ ЗАЩИТА

Порошковое эпоксидное покрытие RAL 5015

Толщина покрытия минимум: 250 µm или другая согласно требованиям заказчика.

Резьба по: PN-EN ISO 228-1

Требования и тесты: PN-EN 1074-1 i 2



OPASKA DO PRZYŁĄCZY WODOCIĄGOWYCH

DO RUR ŻELIWNÝCH, STALOWYCH I AZBESTOCEMENTOWYCH, TYP. OPW 3

TAPPING SADDLE

FOR CAST-IRON, STEEL PIPES AND ASBESTOS-CEMENT PIPES, TYPE OPW 3

ВРЕЗНОЙ ХОМУТ С РЕЗЬБОВЫМ ПОДКЛЮЧЕНИЕМ

ДЛЯ ЧУГУННЫХ, С ТАЛЬНЫХ И АСБЕСТОЦЕМЕНТЫХ ТРУБ

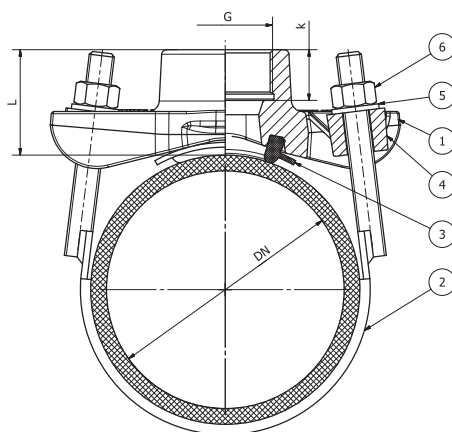

DN	G	K	L	Masa	Mass	Вес
[mm]	[cal]	[mm]		[kg]		
80	2"	32	65	3,4		
100				3,8		
125				3,9		
150				3,9		
200				4,0		
250				4,1		
300				4,3		

CZĘŚCI SKŁADOWE I UŻYTE MATERIAŁY | SPECIFICATION | СОСТАВНЫЕ ЧАСТИ И ИСПОЛЪЗУЕМЫЕ МАТЕРИАЛЫ

Lp.	Określenie części	Component	Наименование детали	Użyte materiały Material Исполъзованные материалы		
1	Korpus	Body	Корпус	min. EN-GJS 400	min. EN-GJS 400	min. EN-GJS 400
2	Obejma	Clamp	Хомут	Stal nierdzewana + guma	Stainless steel + EPDM	Нержавеющая сталь + EPDM
3	Uszczelka rury	Pipe Gasket	Уплотнение	Guma EPDM / NBR	EPDM / NBR	EPDM / NBR
4	Wkładka	Bolt	Болт	Poliacetal	Poliacetal	Полиацеталь
5	Podkładka	Washer	Шайба	Stal ocynkowana lub nierdzewna*	Galvanised steel or stainless steel*	Оцинкованная или нержавеющая сталь*
6	Nakrętka	Nut	Гайка			

ZAKRES ZASTOSOWANIA

Do wykonywania odgałęzień od rurociągów czystej wody pitnej lub przemysłowej o temperaturze do 70°C i ciśnieniu do 16 bar. Montaż jest możliwy w dowolnej pozycji.

ZABEZPIECZENIE ANTYKOROZYJNE

farba proszkowa epoksydowa RAL 5015

Grubość powłoki min.: 250 µm lub inne wg życzenia.

Gwint wg: PN-EN ISO 228-1

Wymagania i badania: PN-EN 1074-1 i 2

APPLICATION RANGE

Tapping saddles are designed for execution of branch pipelines with clear or industry water with the temperature of 70°C and the pressure of 16 bar. Installation is possible in all directions.

CORROSION PROTECTION

powder epoxy coating RAL 5015

Coating thickness: 250 µm or according to buyer's request.

Thread acc. to: PN-EN ISO 228-1

Requirements and tests: PN-EN 1074-1 i 2

ОБЛАСТЬ ПРИМЕНЕНИЯ

Исполъзуется для резьбовых врезок в трубопроводы чистой питьевой или промышленной воды о температуре 70°C и давлении до 16 бар. Монтаж возможен в любом положении.

АНТИКОРРОЗИЙНАЯ ЗАЩИТА

Порошковое эпоксидное покрытие RAL 5015

Толщина покрытия минимум: 250 µm или другая согласно требованиям заказчика.

Резьба по: PN-EN ISO 228-1

Требования и тесты: PN-EN 1074-1 i 2





ZESTAW PRZYŁĄCZENIOWY NWZ-1

DO RUR ŻELIWNÝCH, STALOWYCH
I AZBESTOCEMENTOWYCH

CONNECTION SET NWZ-1

FOR CAST-IRON, STEEL PIPES AND ASBESTOS-CEMENT PIPES

СОЕДИНИТЕЛЬНЫЙ КОМПЛЕКТ

ДЛЯ ЧУГУННЫХ, С ТАЛЬНЫХ И АЗБЕСТОЦЕМЕНТЫХ ТРУБ

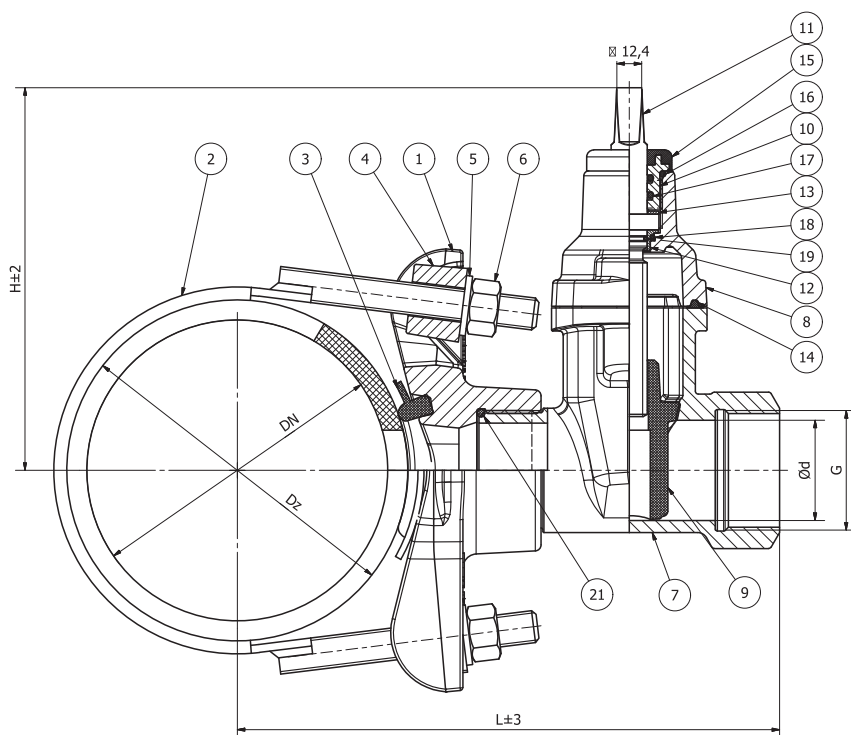
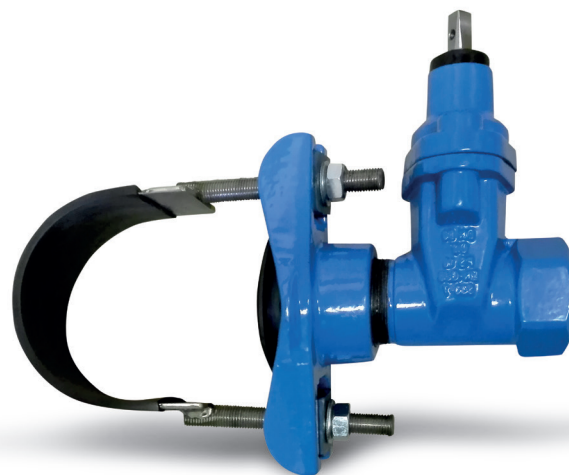

G [cal]	DN	L	H	d	a	Masa Mass Бес
						[mm]
1 1/4"	80	178 + Dz/2	157	32	12,4	5,8
	100					6,2
	125					6,3
	150					6,3
	200					6,4
	250					6,5
	300					6,7
1 1/2"	80	180 + Dz/2	190	40	12,4	7,8
	100					8,2
	125					8,3
	150					8,3
	200					8,4
	250					8,5
	300					8,7
2"	80	185 + Dz/2	190	50	12,4	7,8
	100					8,2
	125					8,3
	150					8,3
	200					8,4
	250					8,5
	300					8,7



ZAKRES ZASTOSOWANIA | APPLICATION RANGE | ОБЛАСТЬ ПРИМЕНЕНИЯ

Srednica nominalna Nominal diameter Номинальный диаметр DN [mm]	Dopuszczalne ciśnienie robocze Allowable operating pressure Допускаемое рабочее давление [bar]
80-300	16

PRZEZNACZENIE

Do wykonywania odgałęzień od rurociągów czystej wody pitnej lub przemysłowej o temperaturze do 70°C i ciśnieniu do 16 bar. Montaż jest możliwy w dowolnej pozycji.

APPLICATION

Tapping saddles are designed for execution of branch pipelines with clear or industry water with the temperature of 70°C and the pressure of 16 bar. Installation is possible in all directions.

НАЗНАЧЕНИЕ

Используется для резбовых врезок в трубопроводы чистой питьевой или промышленной воды о температуре 70°C и давлении до 16 bar. Монтаж возможен в любом положении.

ZABEZPIECZENIE ANTYKOROZYJNE

farba proszkowa epoksydowa RAL 5015
Grubość powłoki min.: 250 µm lub inne wg życzenia.
Gwint wg: PN-EN ISO 228-1

CORROSION PROTECTION

powder epoxy coating RAL 5015
Coating thickness: 250 µm or according to buyer's request.
Thread acc. to: PN-EN ISO 228-1

АНТИКОРРОЗИЙНАЯ ЗАЩИТА

Порошковое эпоксидное покрытие RAL 5015
Толщина покрытия: 250 µm или согласно требованиям заказчика.
Резьба по: PN-EN ISO 228-1



CZĘŚCI SKŁADOWE ZASUWY I UŻYTE MATERIAŁY

SPECIFICATION | СОСТАВНЫЕ ЧАСТИ ЗАДВИЖКИ И ИСПОЛЬЗУЕМЫЕ МАТЕРИАЛЫ

Lp.	Określenie części Component Наименование детали			Użyte materiały Material Использованные материалы		
1	Korpus opaski	Saddle Body	Корпус	Żeliwo sferoidalne EN-GJS 500-7	Ductile cast iron EN-GJS 500-7	Сфероидальный чугун EN-GJS 500-7
2	Obejma opaski	Saddle Clamp	Хомут	Stal nierdzewna + guma	Stainless steel / EPDM	Нержавеющая сталь / EPDM
3	Uszczelka rury	Clamp	Уплотнение	EPDM / NBR	EPDM / NBR	EPDM / NBR
4	Wkładka	Bolt	Болт	Poliacetal	Poliacetal	Полиацеталь
5	Podkładka	Washer	Шайба	Stal ocynkowana lub nierdzewna	Galvanised steel or stainless steel	Оцинкованная или нержавеющая сталь
6	Nakrętka	Nut	Гайка			
7	Kadłub zasuwki	Body	Корпус	Żeliwo sferoidalne EN-GJS 500-7	Ductile cast iron EN-GJS 500-7	Сфероидальный чугун EN-GJS 500-7
8	Pokrywa	Clamp	Крышка	Żeliwo sferoidalne EN-GJS 500-7	Ductile cast iron EN-GJS 500-7	Сфероидальный чугун EN-GJS 500-7
9	Klin miękko uszczelniający	Resilient wedge	Мягкоуплотняющий клин	CuZn39Pb2 / EPDM	CuZn39Pb2 / EPDM	CuZn39Pb2 / EPDM
10	Tulejka z gwintem	Threaded bush	Втулка с резьбой	Mosiądz CuZn39Pb2	Brass CuZn39Pb2	Латунь CuZn39Pb2
11	Wrzeczono monolityczne	Monolithic stem	Монолитный шпидель	Stal X20Cr13	Steel X20Cr13	Сталь X20Cr13
12	Tulejka	Bush	Втулка	Mosiądz CuZn39Pb2	Brass CuZn39Pb2	Латунь CuZn39Pb2
13	Podkładka	Washer	Шайба	Mosiądz CuZn39Pb2	Brass CuZn39Pb2	Латунь CuZn39Pb2
14	Uszczelnienie pokrywy z kadłubem	Body bonnet seal	Уплотнение крышки с корпусом	NBR / EPDM	NBR / EPDM	NBR / EPDM
15	Kapturek ochronny	Protective cap	Защитный колпачок			
16	Pierścieni uszczelniający	Sealing ring	Уплотнительное кольцо			
17						
18						
19						
20	Śruba	Screw	Болт	Stal ocynkowana lub nierdzewna**	Galvanised steel or stainless steel**	Оцинкованная или нержавеющая сталь**
21	Pierścieni uszczelniający	Sealing ring	Уплотнительное кольцо	NBR / EPDM	NBR / EPDM	NBR / EPDM

Zastrzeżenie: Zmiany konstrukcyjne | Data given can be changed without notice | Оговаривается право к сменам конструктивным
* na życzenie Nabywcy zasuwki mogą być wykonywane z innego gatunku żeliwa sferoidalnego: EN-GJS 400-15 ** na życzenie | on the request | по желанию заказчика



ZASUWA DN 25-50

Z PRZYŁĄCZAMI DO RUR PE

CAST IRON GATE VALVE DN 25-50

WITH ENDS FOR PE PIPES

ЗАДВИЖКА DN 25-50

ДЛЯ ТРУБ PE

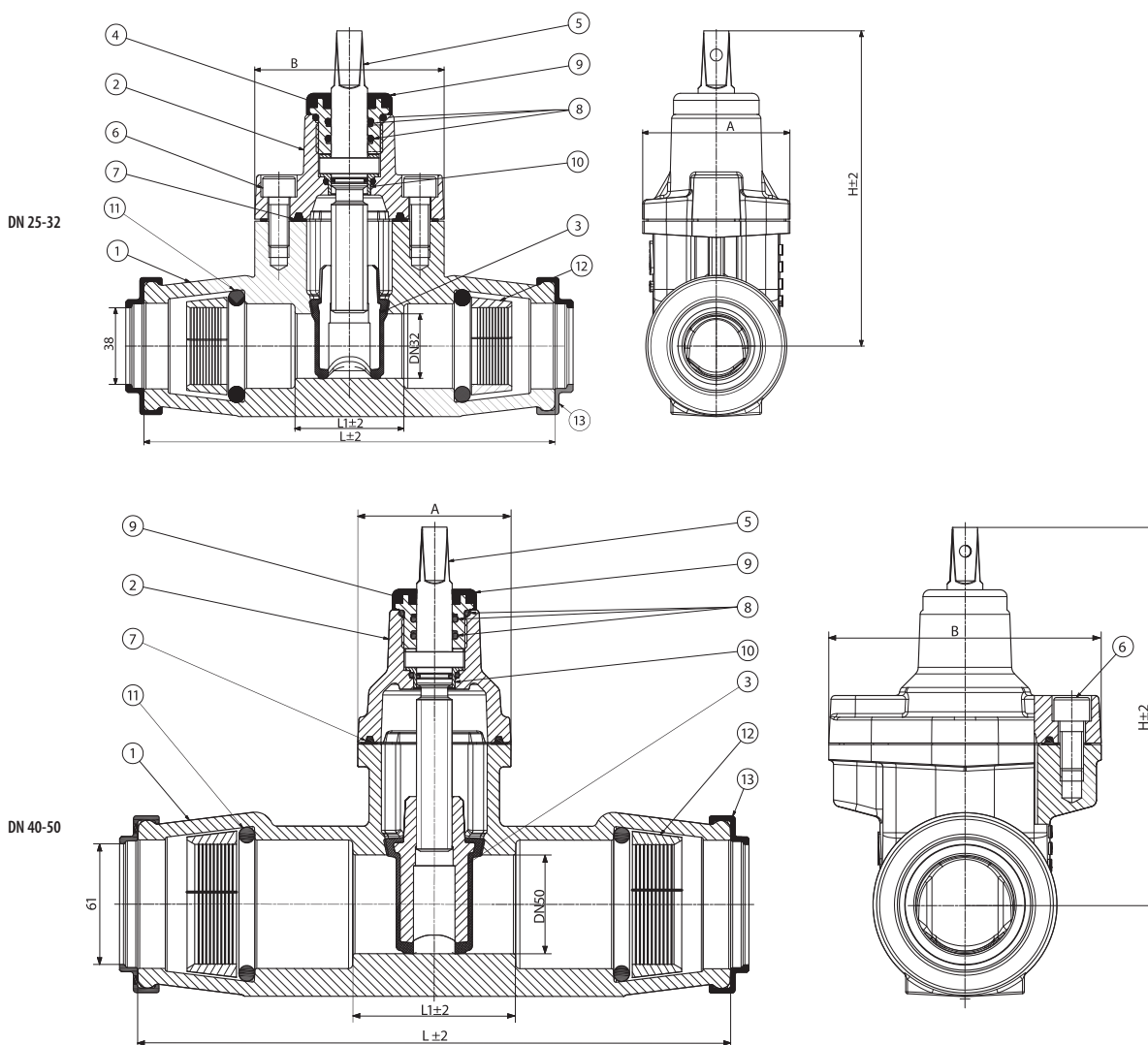

DN	L [mm]	L1 [mm]	A [mm]	B [mm]	H [mm]	Średnica rury Pipe dimension Диаметр трубы [mm]	Masa Mass Вес [kg]
25	175	54	73	94	160	32	3,2
32	205	55	73	94	156,5	40	3,8
40	255	76	78	138	190	50	5,9
50	300	82	78	138	190	63	7,0



ZAKRES ZASTOSOWANIA | APPLICATION RANGE | ОБЛАСТЬ ПРИМЕНЕНИЯ

Średnica nominalna Nominal diameter Номинальный диаметр DN [mm]	Ciśnienie nominalne Nominal pressure Номинальное давление [PN]	Ciśnienie próbne kadłuba wodą Leaktightness test of the shell Испытательное давление корпуса водой [bar]	Ciśnienie próbne zamknięcia wodą Seat tightness test Испытательное давление закрытия водой [bar]	Dopuszczalne ciśnienie robocze Allowable operating pressure Допускаемое рабочее давление [bar]
25-50	16	25	18	16

PRZEZNACZENIE

Zasuwę z miękkim uszczelnieniem z przyłączami do rur PE przeznaczone są do zamykania i otwierania przepływu cieczy czystych, w tym czystej wody pitnej, ścieków nieagresywnych, wolnych od zanieczyszczeń ciałami stałymi, o temperaturze maksymalnej czynnika do 70°C i ciśnieniu nominalnym do 10 bar dla zasuw PN10 i 16 bar dla zasuw PN16. Zamykanie zasuw odbywa się przez obrót wrzeciona w prawo. Na życzenie Nabywcy, możliwe zamykanie w lewo. Wszystkie zasuwę wyszczególnione w niniejszej katalogowej mogą być montowane w rurociągach poziomych i pionowych.

APPLICATION

Gate valves with soft sealed wedges with ends for PE pipes are designed to close and open the flow of clean liquids, including clean drinking water, non-aggressive sewage, free of solid contamination, at the maximum temperature of medium up to 70°C and the nominal pressure up to 10 bar for valves PN10 and 16 bar for valves PN16. Closing of the gate valve proceeds by turning the stem in the clockwise direction. On the Purchaser's request, the anticlockwise closing is also available. All the gate valves specified in this leaflet may be installed into horizontal or vertical pipelines.

НАЗНАЧЕНИЕ

Клиновые задвижки с мягким уплотнением для труб ПЭ предназначены для открытия/закрытия потока жидкости, не содержащей твердых частиц, в трубопроводах питьевой воды, промышленных трубопроводах с неагрессивной жидкостью при температуре до 70°C и рабочим давлением до 10 бар для задвижек PN10 и 16 бар для задвижек PN16. Закрытие задвижки происходит с помощью оборота шпинделя вправо. По желанию клиента, производятся задвижки закрываемые влево. Все задвижки, перечисленные в настоящем каталоговом листе, могут быть установлены в вертикальных и горизонтальных трубопроводах.

Zabezpieczenie przed korozją:

farba proszkowa epoksydowa RAL 5015

Grubość powłoki min.: 250 µm lub inne wg życzenia.



Protective coating:

powder epoxy coating RAL 5015

Coating thickness: 250 µm or acc. to buyer's request.

Защита от коррозии:

Порошковое эпоксидное покрытие RAL 5015

Толщина покрытия минимум: 250 µm или другая согласно требованиям заказчика.

WYPOSAŻENIE POLECANE:

- obudowa teleskopowa Nr kat. 025T lub
- obudowa stała Nr kat. 025A,
- skrzynka do nawiertek nr kat. 7000, 7001,
- kółko Dk.



CZĘŚCI SKŁADOWE ZASUWY I UŻYTE MATERIAŁY

SPECIFICATION | СОСТАВНЫЕ ЧАСТИ ЗАДВИЖКИ И ИСПОЛЬЗУЕМЫЕ МАТЕРИАЛЫ

Lp.	Opis części	Component	Наименование детали	Użyte materiały Material Используемые материалы		
1	Kadłub	Body	Корпус	EN-GJS 500-7*	EN-GJS 500-7*	EN-GJS 500-7*
2	Pokrywa	Bonnet	Крышка	EN-GJS 500-7*	EN-GJS 500-7*	EN-GJS 500-7*
3	Klin miękkko uszczelniający	Resilient wedge	Мягкоуплотняющий клин	CuZn39Pb2 / EPDM lub NBR	CuZn39Pb2 / EPDM or NBR	CuZn39Pb2 / EPDM или NBR
4	Tuleja z gwintem	Threaded bush	Втулка с резьбой	CuZn39Pb2	CuZn39Pb2	CuZn39Pb2
5	Wrzeciono monolityczne z gwintem trapezowym symetrycznym	Monolithic stem with symmetrical trapezoid thread	Монолитный шпindel z трапецидальной симметрической резьбой	X20Cr13	X20Cr13	X20Cr13
6	Śruby z łbem walcowym i gniazdem 6-kątnym, zalane masą uszczelniającą	Internal wrenching bolts sealed with sealing compound	Винты с цилиндрической головкой и шестигранным гнездом залитые уплотняющей массой	Stal ocynkowana lub nierdzewna**	Galvanised steel or stainless steel**	Оцинкованная или нержавеющая сталь**
7	Uszczelnienie pokrywy z kadłubem	Body bonnet seal	Уплотнение крышки с корпусом	NBR lub EPDM	NBR or EPDM	NBR или EPDM
8	Uszczelnienie wrzeciona	Stem sealing	Уплотнение шпинделя	NBR lub EPDM	NBR or EPDM	NBR или EPDM
9	Kapturek ochronny	Protective cap	Защитный колпачок	NBR lub EPDM	NBR or EPDM	NBR или EPDM
10	Uszczelnienie zwrotne	Back seat	Обратное уплотнение	CuZn39Pb2	CuZn39Pb2	CuZn39Pb2
11	Uszczelnienie rury	Pipe sealing	уплотнение трубы	NBR lub EPDM	NBR or EPDM	NBR или EPDM
12	Pierścień zaciskowy	Pressure ring	кольцо	Poliacetal	Poliacetal	Полиацеталь
13	Kapturek ochronny kielicha	Protective cap	Защитный колпачок	NBR lub EPDM	NBR or EPDM	NBR или EPDM

Zastrzega się prawo do zmian konstrukcyjnych | Data given can be changed without notice | Оговаривается право к сменам конструктивным
* na życzenie Nabywcy zasuwę mogą być wykonywane z innego gatunku żelaza sferoidalnego: EN-GJS 400-15 ** на życzenie | on the request | по желанию заказчика



ZASUWA DN 25-50

Z PRZYŁĄCZAMI DO RUR PE I Z KRÓĆCAMI DO ZGRZEWANIA Z RURAMI PE (SDR11)

CAST IRON GATE VALVE DN 25-50

WITH ENDS FOR PE PIPES AND CONNECTORS FOR WELDING WITH PE PIPES (SDR11)

ЗАДВИЖКА DN 25-50

С РЕ ПАТРУБКАМИ ДЛЯ ПАЙКИ С ТРУБАМИ РЕ (SDR11)

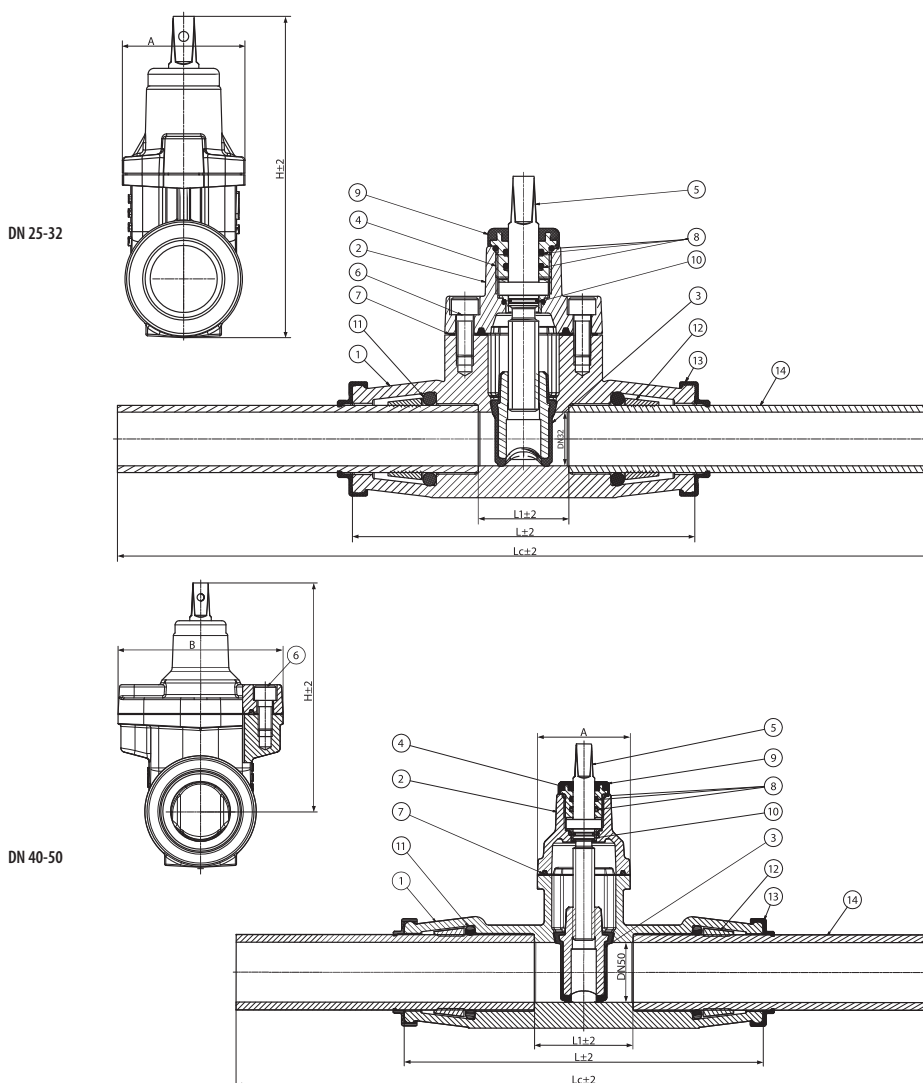
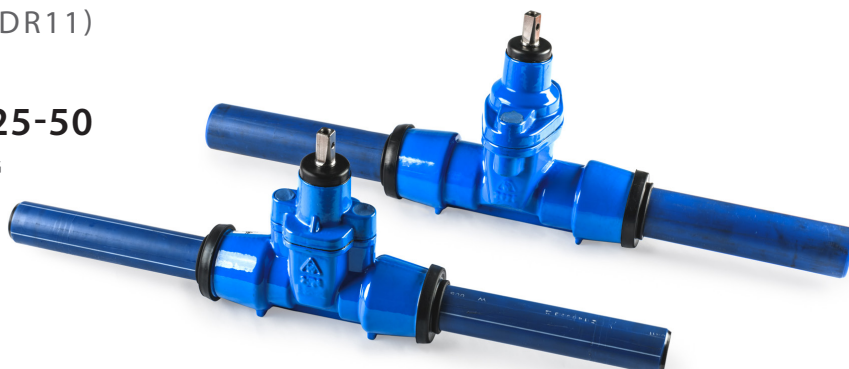

DN	L1 [mm]	L [mm]	Lc [mm]	A [mm]	B [mm]	H [mm]	Srednica rury Pipe dimension Диаметр трубы [mm]	Masa Mass Вес [kg]
25	54	175	575	73	94	160	32	3,4
32	55	205	605	73	94	156,5	40	4,0
40	76	255	655	78	138	190	50	6,4
50	82	300	700	78	138	190	63	7,8



ZAKRES ZASTOSOWANIA | APPLICATION RANGE | ОБЛАСТЬ ПРИМЕНЕНИЯ

Średnica nominalna Nominal diameter Номинальный диаметр DN [mm]	Ciśnienie nominalne Nominal pressure Номинальное давление [PN]	Ciśnienie próbne kadłuba wodą Leaktightness test of the shell Испытательное давление корпуса водой [bar]	Ciśnienie próbne zamknięcia wodą Seat tightness test Испытательное давление закрытия водой [bar]	Dopuszczalne ciśnienie robocze Allowable operating pressure Допускаемое рабочее давление [bar]
25-50	16	25	18	16

PRZEZNACZENIE

Zasuwę z miękkim uszczelnieniem z przyłączami do rur PE i króćcami do zgrzewania przeznaczone są do zamykania i otwierania przepływu cieczy czystych, w tym czystej wody pitnej, ścieków nieagresywnych, wolnych od zanieczyszczeń ciałami stałymi, o temperaturze maksymalnej czynnika do 70 °C i ciśnieniu nominalnym do 10 bar dla zasuw PN10 i 16 bar dla zasuw PN16.

Zamykanie zasuw odbywa się przez obrót wrzeciona w prawo.

Na życzenie Nabywcy, możliwe zamykanie w lewo.

Wszystkie zasuwę wyszczególnione w niniejszej karcie katalogowej mogą być montowane w rurociągach poziomych i pionowych.

APPLICATION

Gate valves with soft sealed wedges with ends for PE pipes and connectors for welding are designed to close and open the flow of clean liquids, including clean drinking water, non-aggressive sewage, free of solid contamination, at the maximum temperature of medium up to 70°C and the nominal pressure up to 10 bar for valves PN10 and 16 bar for valves PN16.

Closing of the gate valve proceeds by turning the stem in the clockwise direction.

On the Purchaser's request, the anticlockwise closing is also available.

All the gate valves specified in this leaflet may be installed into horizontal or vertical pipelines.

НАЗНАЧЕНИЕ

Клиновые задвижки с мягким уплотнением с патрубками под приварку труб ПЭ предназначены для открытия/закрытия потока жидкости, не содержащей твердых частиц, в трубопроводах питьевой воды, промышленных трубопроводах с неагрессивной жидкостью при температуре до 70°C и рабочим давлении до 10 бар для задвижек PN10 и 16 бар для задвижек PN16.

Закрытие задвижки происходит с помощью оборота шпинделя вправо.

По желанию клиента, производятся задвижки закрываемые влево.

Все задвижки, перечисленные в настоящем каталоговом листе, могут быть установлены в вертикальных и горизонтальных трубопроводах.

Zabezpieczenie przed korozją:

farba proszkowa epoksydowa RAL 5015

Grubość powłoki min.: 250 µm lub inne wg życzenia.

Protective coating:

powder epoxy coating RAL 5015

Coating thickness: 250 µm or acc. to buyer's request.

Защита от коррозии:

Порошковое эпоксидное покрытие RAL 5015

Толщина покрытия минимум: 250 µm или другая согласно требованиям заказчика.



WYPOSAŻENIE POLECANE:

- obudowa teleskopowa Nr kat. 025T

lub

- obudowa stała Nr kat. 025A,

- skrzynka do nawiertek nr kat. 7000, 7001,

- kółko Dk.



CZĘŚCI SKŁADOWE ZASUWY I UŻYTE MATERIAŁY

SPECIFICATION | СОСТАВНЫЕ ЧАСТИ ЗАДВИЖКИ И ИСПОЛЬЗУЕМЫЕ МАТЕРИАЛЫ

Lp.	Opis części	Component	Наименование детали	Użyte materiały Material Используемые материалы		
1	Kadłub	Body	Корпус	EN-GJS 500-7*	EN-GJS 500-7*	EN-GJS 500-7*
2	Pokrywa	Bonnet	Крышка	EN-GJS 500-7*	EN-GJS 500-7*	EN-GJS 500-7*
3	Klin miękkko uszczelniający	Resilient wedge	Мягкоуплотняющий клин	CuZn39Pb2 / EPDM lub NBR	CuZn39Pb2 / EPDM or NBR	CuZn39Pb2 / EPDM или NBR
4	Tuleja z gwintem	Threaded bush	Втулка с резьбой	CuZn39Pb2	CuZn39Pb2	CuZn39Pb2
5	Wrzeciono monolityczne z gwintem trapezowym symetrycznym	Monolithic stem with symmetrical trapezoid thread	Монолитный шпindel с трапецидальной симметрической резьбой	X20Cr13	X20Cr13	X20Cr13
6	Śruby z łbem walcowym i gniazdem 6-kątnym, zalane masą uszczelniającą	Internal wrenching bolts sealed with sealing compound	Винты с цилиндрической головкой и шестигранным гнездом залитые уплотняющей массой	Stal ocynkowana lub nierdzewna**	Galvanised steel or stainless steel**	Оцинкованная или нержавеющая сталь**
7	Uszczelnienie pokrywy z kadłubem	Body bonnet seal	Уплотнение крышки с корпусом	NBR lub EPDM	NBR or EPDM	NBR или EPDM
8	Uszczelnienie wrzeciona	Stem sealing	Уплотнение шпинделя	NBR lub EPDM	NBR or EPDM	NBR или EPDM
9	Kapturek ochronny	Protective cap	Защитный колпачок	NBR lub EPDM	NBR or EPDM	NBR или EPDM
10	Uszczelnienie zwrotne	Back seat	Обратное уплотнение	CuZn39Pb2	CuZn39Pb2	CuZn39Pb2
11	Uszczelnienie rury	Pipe sealing	уплотнение трубы	NBR lub EPDM	NBR or EPDM	NBR или EPDM
12	Pierścień zaciskowy	Pressure ring	кольцо	Poliacetal	Poliacetal	полиацеталь
13	Kapturek ochronny kielicha	Protective cap	Защитный колпачок	NBR lub EPDM	NBR or EPDM	NBR или EPDM
14	Rury	Pipes	Трубы	PE100 SDR11	PE100 SDR11	PE100 SDR11

Zastrzega się prawo do zmian konstrukcyjnych | Data given can be changed without notice | Оговаривается право к сменам конструктивным

* na życzenie Nabywcy zasuwę mogą być wykonywane z innego gatunku żelaza sferoidalnego: EN-GJS 400-15

** na życzenie | on the request | по желанию заказчика



T

ZAWÓR KĄTOWY

ANGLE VALVE

УГЛОВОЙ КЛАПАН

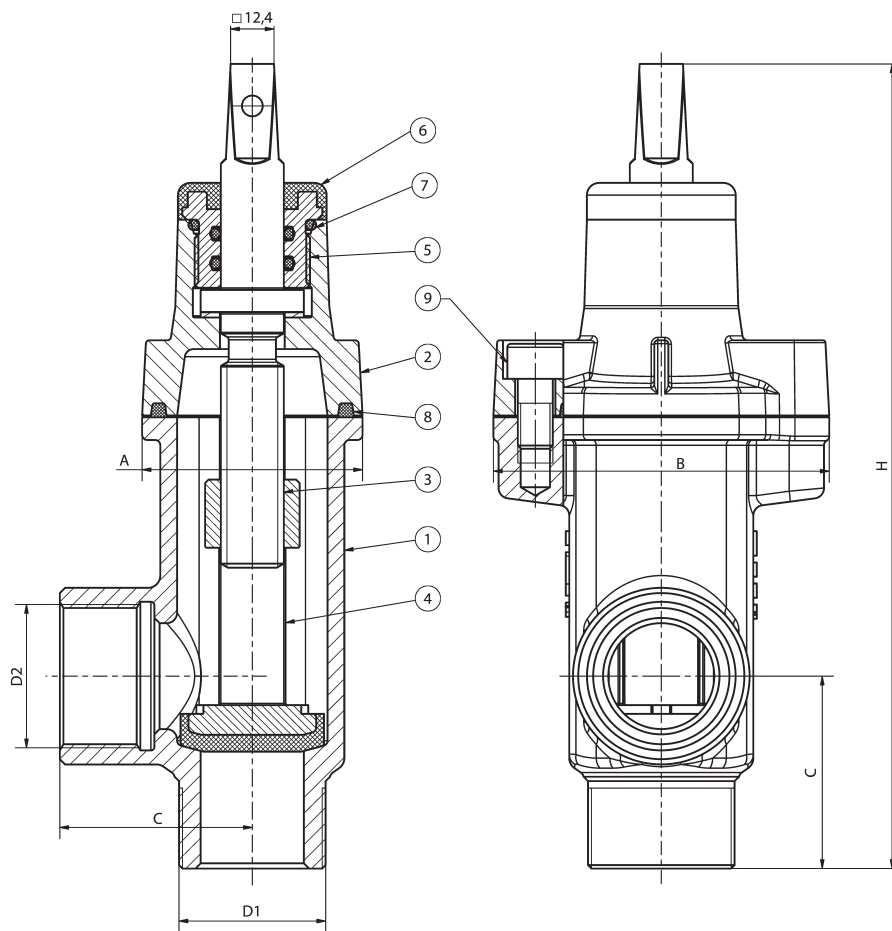

DN	Kombinacja D1/D2 Combination D1/D2 Комбинация D1/D2		Oznaczenie kombinacji Indication of combination Обозначение комбинации	Minimalny współczynnik przepływu Kv Min. flow coefficient Kv Минимальный коэффициент пропускной способности [m ³ /h]	H	A	B	C	S	Masa Mass Вес
	D1	D2			[mm]				[obr]	[kg]
G1 - G1 ¼	G1	G1	A	11,28	230	63	96	55	9	2,0
	G1 ¼	G1	B							2,1
	G1 ¼	G1 ¼	C							2,2
G1 ½ - G2	G1 ½	G1 ½	D		278	84	118	70	14	3,4
	G2	G1 ½	E							3,5
	G2	G2	F							3,6



ZAKRES ZASTOSOWANIA | APPLICATION RANGE | ОБЛАСТЬ ПРИМЕНЕНИЯ

Zakres średnic przyłączy Range of connecting diameters Средний диапазон присоединений	Ciśnienie nominalne Nominal pressure Номинальное давление [PN]	Badanie szczelności zewnętrznej wodą Shell leak tightness test Проверка внешней герметичности водой [bar]	Badanie szczelności zamknięcia wodą Seat leak tightness test Проверка герметичности закрытия водой [bar]	Dopuszczalne ciśnienie robocze Allowable operating pressure Допустимое рабочее давление [bar]
G1-G2	16	25	18	16

PRZEZNACZENIE

Zawory kątowe typu „T” przeznaczone są do zamykania i otwierania przepływu cieczy czystych, w tym czystszej wody pitnej, ścieków nieagresywnych, wolnych od zanieczyszczeń ciałami stałymi, o temperaturze maksymalnej czynnika do 70 O C i ciśnieniu nominalnym do 10 bar dla zaworów PN10 i 16 bar dla zaworów PN16.
Zamykanie zaworu odbywa się przez obrót wrzeciona w prawo.
Na życzenie nabywcy możliwe jest zamykanie w lewo.
Zawory należy montować w pozycji pionowej.

APPLICATION

The „T” type valves are designed to close and open the flow of clean liquids, including clean drinking water, non-aggressive sewage, free of solid contamination, at the maximum temperature of medium up to 70° C and the nominal pressure up to 10 bar for valves PN10 and 16 bar for valves PN16. Closing proceeds by turning the stem in the clockwise direction. On buyer's request — closing in anticlockwise direction available, too. The “T” type valves should be installed in vertical position.

НАЗНАЧЕНИЕ

Угловой вентиль „T” предназначен для открытия/закрытия потока жидкости, не содержащей твердых частиц, в трубопроводах питьевой воды, промышленных трубопроводах с неагрессивной жидкостью при температуре до 70°С и рабочим давлением до 10 бар для задвижек PN10 и 16 бар для задвижек PN16.
Закрытие клапана происходит путем поворачивания шпинделя вправо.
По желанию покупателя, есть возможность закрытия влево.
Клапаны устанавливать в вертикальном положении.

Długość zabudowy:

szereg 14 wg PN-EN 558

Odbiór wg: PN-EN 12266

Gwint wg: PN-EN ISO 228-1

Zabezpieczenie przed korozją:

farba proszkowa epoksydowa RAL 5015

Grubość powłoki min.: 250 µm lub inne wg życzenia.

Face To Face Dimensions:

series 14 according to PN-EN 558

Version and terms of acceptance according to:

PN-EN 12266

Thread acc. to: PN-EN ISO 228-1

Protective coating:

powder epoxy coating RAL 5015

Coating thickness: 250 µm or acc. to buyer's request.

Монтажная длина:

ряд 14 согласно PN- EN 558

Прием по: PN-EN 12266

Резьба по: PN-EN ISO 228-1

Защита от коррозии:

Порошковое эпоксидное покрытие RAL 5015

Толщина покрытия минимум: 250 µm или другая согласно требованиям заказчика.



CZĘŚCI SKŁADOWE ZAWORU I UŻYTE MATERIAŁY

SPECIFICATION | СОСТАВНЫЕ ЧАСТИ И ИСПОЛЬЗУЕМЫЕ МАТЕРИАЛЫ

Lp.	Określenie części	Component	Наименование детали	Użyte materiały Material И использованные материалы		
1	Kadłub	Body	Корпус	EN-GJS 500-7*	EN-GJS 500-7*	EN-GJS 500-7*
2	Pokrywa	Bonnet	Крышка	EN-GJS 500-7*	EN-GJS 500-7*	EN-GJS 500-7*
3	Wrzeciono	Stem	Шпиндель	X20Cr13	X20Cr13	X20Cr13
4	Tłoczek	Obturator	Поршенок	CuZn39Pb2 / NBR lub EPDM	CuZn39Pb2 / NBR or EPDM	CuZn39Pb2 / NBR или EPDM
5	Tuleja z gwintem	Threaded bush	Втулка с резьбой	CuZn39Pb2	CuZn39Pb2	CuZn39Pb2
6	Kapturek ochronny	Protective cap	Защитный колпачок	NBR lub EPDM	NBR or EPDM	NBR или EPDM
7	Uszczelka wrzeciona	Stem sealing	Прокладка шпинделя	NBR lub EPDM	NBR or EPDM	NBR или EPDM
8	Uszczelka profilowa	Gasket	Профильная прокладка	NBR lub EPDM	NBR or EPDM	NBR или EPDM
9	Śruby	Bolts	Винты	Stal ocynkowana lub nierdzewna**	Galvanised steel or stainless steel**	Оцинкованная или нержавеющая сталь**

* zastrzeżone prawa do zmian konstrukcyjnych | Data given can be changed without notice | Оговаривается право к сменам конструктивным
 ** на życzenie Nabywcy zasuwany mogą być wykonywane z innego gatunku żeliwa sferoidalnego: EN-GJS 400-15 ** на życzenie | on the request | по желанию заказчика



HYDRANT PODZIEMNY DN 100

Z PRZYŁĄCZEM GWINTOWANYM 6"

UNDERGROUND HYDRANT

WITH THREADED CONNECTION 6"

ГИДРАНТ ПОЖАРНЫЙ ПОДЗЕМНЫЙ

С РЕЗЬБОВЫМ ПРИСОЕДИНЕНИЕМ 6"

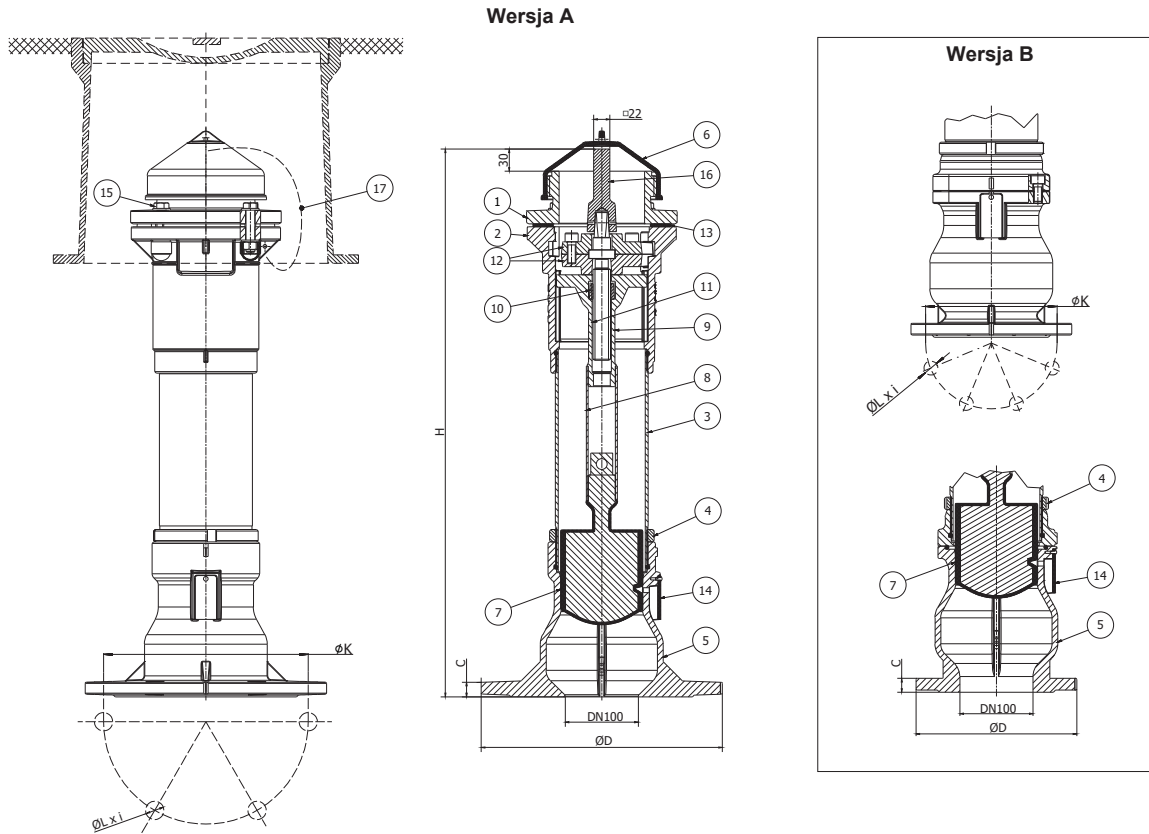

Typ Type Тип	D [mm]		K [mm]		L [mm]		i [szt.]		C [mm]		H [mm]		Masa [kg]	
	Wersja A	Wersja B	Wersja A	Wersja B	Wersja A	Wersja B	Wersja A	Wersja B	Wersja A	Wersja B	Wersja A	Wersja B	Wersja A	Wersja B
DN 100	330	220	280	180	25	19	6	8	20	19	750	-	43,1	-
											1000	1000	46,8	44,0
											1250	1250	50,5	47,7
											1500	1500	54,1	51,3
											1750	1750	57,8	55,0
											2000	2000	61,5	58,7
											2250	2250	65,2	62,4
											2500	2500	68,8	66,0
											2750	2750	72,5	69,7
											3000	3000	76,2	73,4
											3250	3250	79,8	77,0
											3500	3500	83,5	80,7



ZAKRES ZASTOSOWANIA | APPLICATION RANGE | ОБЛАСТЬ ПРИМЕНЕНИЯ

Średnica nominalna Nominal diameter Номинальный диаметр DN [mm]	Ciśnienie dopuszczalne Allowable pressure Допустимые давление [bar]	Ciśnienie próby szczelności zewnętrznej wodą Leaktightness test of the shell Испытательное давление плотности корпуса водой [bar]	Ciśnienie próby szczelności zamknięcia głównego wodą Seat tightness test Испытательное давление закрытия водой [bar]
DN 100	16	24	18

PRZEZNACZENIE

Hydrant podziemny DN100 PN 10 z przyłączem gwintowanym 6", przeznaczony jest do pobierania wody czystej, wolnej od zanieczyszczeń piaskiem, żwirem, cząsteczkami metalu i innymi podobnymi ciałami obcymi, pod ciśnieniem od 1,0 do 1,6 MPa, o temperaturze do 323°C (50°C), w celu ochrony p. pożarowej.

APPLICATION

Underground hydrants Dn100 PN10 with threaded connection 6" are intended for uptake of clear and inactive water, which is free from sand, gravel and metal particles and any similar solid bodies under the pressure from 1,0 to 1,6 MPa, and the temperature up to 323°C (50°C), for the fire-fighting purpose.

НАЗНАЧЕНИЕ

Гидрант подземный пожарный DN100 PN10 с резьбовым присоединением 6", предназначен для отбора чистой воды, свободной от загрязнений песком, гравием, частицами металла и другими, похожими инородными телами, под давлением от 1,0 до 1,6 МПа, с температурой до 323°C (50°C), для нужд пожаротушения.

Hydranty przeciwpożarowe podziemne wykonane zgodnie z przepisami dotyczącymi wymagań bezpieczeństwa przeciwpożarowego.

Zabezpieczenie przed korozją:

Farba proszkowa epoksydowa RAL 5015

Grubość powłoki: min. 250 µm lub inne wg życzenia

Underground fire hydrants are made in accordance with the requirements relating to fire safety.

Protective coating: powder epoxy coating RAL 5015

Coating thickness: min. 250 µm or acc. to buyer's request

Гидранты пожарные подземные изготовлены в соответствии с техническим регламентом о требованиях пожарной безопасности.

Защита от коррозии:

Порошковое эпоксидное покрытие RAL 5015

Толщина покрытия минимум 250 мкм или другая согласно требованиям заказчика.

CZĘŚCI SKŁADOWE HYDRANTU I UŻYTE MATERIAŁY
SPECIFICATION | СОСТАВНЫЕ ЧАСТИ И ИСПОЛЬЗУЕМЫЕ МАТЕРИАЛЫ

Lp.	Określenie części Component	Наименование детали	Użyte materiały Material	Использованные материалы	
1	Kolnierz gwintowany 6"	Threaded connection flange 6"	Żeliwo EN-GJS 500-7 + Mosiądz CuZn39Pb2	Cast iron EN-GJS 500-7 + Brass CuZn39Pb2	Чугун EN-GJS 500-7 + Латунь CuZn39Pb2
2	Kształtka F	Fitting F	Żeliwo EN-GJS 500-7	Cast iron EN-GJS 500-7	Чугун EN-GJS 500-7
3	Rura zewnętrzna	External pipe	Stal S355J0/ X5CrNi18-10*	Steel S355J0/ X5CrNi18-10*	Сталь S355J0/ X5CrNi18-10*
4	Przeciwnakrętka	Lock-nut	Żeliwo EN-GJS 500-7	Cast iron EN-GJS 500-7	Чугун EN-GJS 500-7
5	Podstawka	Base fitting	Żeliwo EN-GJS 500-7	Cast iron EN-GJS 500-7	Чугун EN-GJS 500-7
6	Pokrywka ochronna	Protective cap	Guma NBR/ EPDM	Rubber NBR/ EPDM	Резина NBR/ EPDM
7	Grzyb wulkanizowany	Rubbed obturator	Żeliwo EN-GJS 500-7 + Guma NBR/ EPDM*	Cast iron EN-GJS 500-7 + Rubber NBR/ EPDM*	Чугун EN-GJS 500-7 + Резина NBR/ EPDM*
8	Rura wewnętrzna	Internal pipe	Stal S355J0/ X5CrNi18-10*	Steel S355J0/ X5CrNi18-10*	Сталь S355J0/ X5CrNi18-10*
9	Oprawka nakrętki wrzeciona	Stem nut holder	Żeliwo EN-GJS 500-7	Cast iron EN-GJS 500-7	Чугун EN-GJS 500-7
10	Nakrętka wrzeciona	Stem nut	Mosiądz CuZn39Pb2	Brass CuZn39Pb2	Латунь CuZn39Pb2
11	Wrzeciono	Stem	Stal nierdzewna X20Cr13	Stainless steel X20Cr13	Нержавеющая сталь X20Cr13
12	Poprzeczka dolna/górna	Bottom crossbar/ Upper crossbar	Żeliwo EN-GJS 500-7	Cast iron EN-GJS 500-7	Чугун EN-GJS 500-7
13	Uszczelka płaska	Stem sealing	Guma NBR/ EPDM*	Rubber NBR/ EPDM*	Резина NBR/ EPDM*
14	Ostona odwodnienia	Drain hole cover	Guma NBR/ EPDM*	Rubber NBR/ EPDM*	Резина NBR/ EPDM*
15	Śruba	Screw	Stal ocynkowana/ Stal nierdzewna*	Galvanized steel/ Stainless steel*	Оцинкованная сталь/ Нержавеющая сталь*
16	Kaptur	Cap	Żeliwo EN-GJS 500-7	Cast iron EN-GJS 500-7	Чугун EN-GJS 500-7
17	Łańcuszek	Chain	Stal ocynkowana	Galvanized steel	Оцинкованная сталь

Zastrzegam się prawo do zmian konstrukcyjnych | Data given can be changed without notice | Оговаривается право к сменам конструктивным
* na życzenie | on the request | по желанию заказчика



CZWÓRNIK KOŁNIERZOWY

ALL-FLANGED CROSS | ФЛАНЦЕВЫЕ ЗАГЛУШКИ

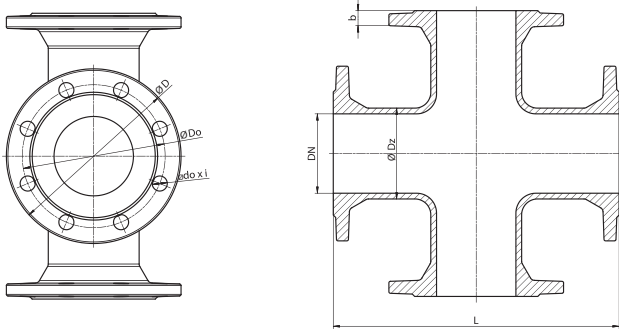

DN	Dz	l	D	b	Do	do	i	Masa Mass Бес	Dopuszczalne ciśnienie robocze Allowable Operating Pressure Допускаемое рабочее давление [bar]	Material Material Материал
	[mm]							[kg]		
50	64	300	165	19	125	19	4	13,6	16	EN GJS-500-7
80	94	330	200	19	160	19	8	20,2		
100	115	360	220	19	180	19	8	24,9		
150	166	440	285	19	240	23	8	40,8		



KOŁNIERZ ŚLEPY, KOŁNIERZ GWINTOWANY

BLANK FLANGE, THREADED FLANGE

ГЛУХОЙ ФЛАНЕЦ, ФЛАНЕЦ РЕЗЬБОВОЙ

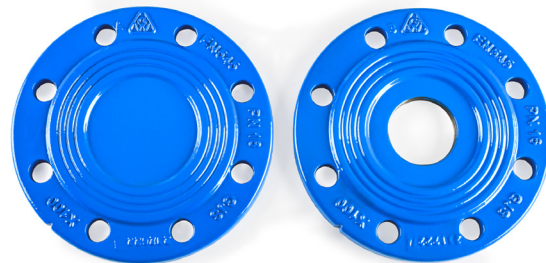
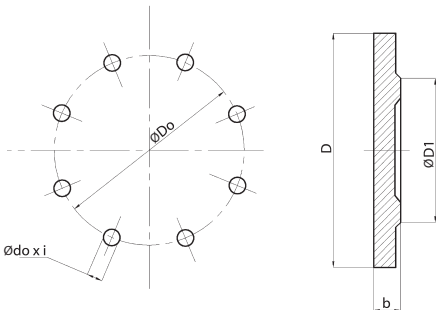

DN	D	Do	D1	b ₁	do	i	f ₂	Masa Mass Бес	Dopuszczalne ciśnienie robocze Allowable Operating Pressure Допускаемое рабочее давление [bar]	Material Material Материал
	[mm]							[kg]		
50	165	125	99	19	19	4	3	2,0	16	EN-GJS 500-7
65	185	145	118	19	19	4	3	3,3		
80*	200	160	138	19	19	8	3	2,9		
100	220	180	158	19	19	8	3	3,7		
125	250	210	184	19	19	8	3	5,4		
150	285	240	212	19	23	8	3	6,1		
200*	340	295	266	20	23	12	3	9,3		
250	400	355	319	22	28	12	3	16,5		

Kołnierze gwintowane dostępne z otworem gwintowanym: 1", 2" lub 3" lub inne na życzenie.
Threaded flanges are available with the threaded hole: 1" or 2" or 3" or other on request.
Доступны резьбовые фланцы с резьбовым отверстием: 1", 2" и 3" или другие по запросу.

ZAKRES ZASTOSOWANIA

Kształtki kołnierzowe żeliwne stosowane są w budowie sieci wodociągowych i innych rurociągów w instalacjach do przesyłania wody pitnej, przemysłowej i innych czynników neutralnych.

ZABEZPIECZENIE ANTYKOROZYJNE

Malowanie proszkowe – kolor niebieski – RAL 5015, minimalna grubość 250 µm.

Wymiary przyłączeniowe kołnierzy: PN-EN-1092-2, DIN 2501

Owiercenie kołnierzy: PN10/16

Gwint wg: PN-EN ISO 228-1



APPLICATION RANGE

Pipe fittings are installed in water installations or other pipelines for drinking or industrial water and other neutral mediums.

CORROSION PROTECTION

Fusion bonded epoxy coating in blue, RAL 5015, coating thickness 250 µm.

Flange end connections: PN-EN-1092-2, DIN 2501

Drilling of flanges: PN10/16

Thread acc. to: PN-EN ISO 228-1

ОБЛАСТЬ ПРИМЕНЕНИЯ

Фасонные фланцы чугунные применяются при строительстве водопроводных сетей и других трубопроводах, в системах транспортировки питьевой и промышленной воды, а также других, нейтральных агентов.

АНТИКОРРОЗИЙНАЯ ЗАЩИТА

Порошковая окраска – голубой цвет RAL 5015, минимальная толщина 250 µm.

Размеры присоединения фланцев: PN-EN-1092-2, DIN 2501

Обсверление фланцев: PN10/16

Резьба по: PN-EN ISO 228-1

**N**

DN 50-150

KOLANO DWUKOŁNIERZOWE ZE STOPKĄ

DOUBLE-FLANGED ¼ DUCKFOOT BEND | ДВУФЛАНЦЕВЫЕ КОЛЕНА С НОЖКОЙ

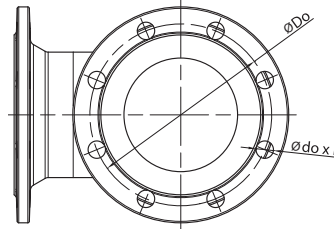
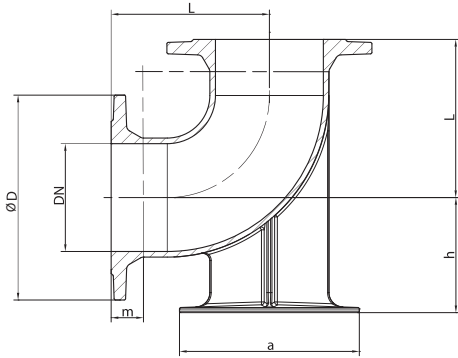

DN	L	h	a	D	Do	do	m	i	Masa Mass Bec	Dopuszczalne ciśnienie robocze Allowable Operating Pressure Допускаемое рабочее давление [bar]	Materiał Material Материал
									[kg]		
50	150	90	150	165	125	19	40	4	9,3	16	EN GJS-500-7
65	165	100	165	185	145	19	41,5	4	11,6		
80*	165	110	180	200	160	19	43	8	11,7		
100	180	125	200	220	180	19	45	8	15,1		
150	220	160	250	285	240	23	43	8	28,8		

**Q**

DN 50-150

KOLANO DWUKOŁNIERZOWE

DOUBLE-FLANGED ¼ BEND | ДВУФЛАНЦЕВОЕ КОЛЕНО

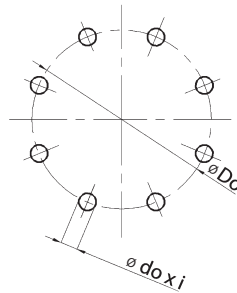
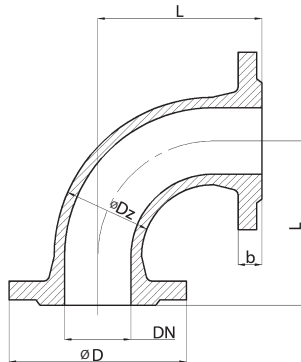

DN	Dz	L	D	b	Do	do	i	Masa Mass Bec	Dopuszczalne ciśnienie robocze Allowable Operating Pressure Допускаемое рабочее давление [bar]	Materiał Material Материал
								[kg]		
50	64	150	165	19	125	19	4	6,0	16	EN GJS-500-7
65*	79	165	185	19	145	19	4	7,7		
80	98	165	200	19	160	19	8	9,0		
100	118	180	220	19	180	19	8	11,4		
125	140	200	250	19	210	19	8	17,6		
150	166	220	285	19	240	23	8	23,0		

ZAKRES ZASTOSOWANIA

Kształtki kołnierzowe żeliwne stosowane są w budowie sieci wodociągowych i innych rurociągów w instalacjach do przesyłania wody pitnej, przemysłowej i innych czynników neutralnych.

ZABEZPIECZENIE ANTYKOROZYJNE

Malowanie proszkowe – kolor niebieski – RAL 5015, minimalna grubość 250 µm.

Wymiary przyłączeniowe kołnierzy: PN-EN-1092-2, DIN 2501

Owiercenie kołnierzy: PN10/16

APPLICATION RANGE

Pipe fittings are installed in water installations or other pipelines for drinking or industrial water and other neutral mediums.

CORROSION PROTECTION

Fusion bonded epoxy coating in blue, RAL 5015, coating thickness 250 µm.

Flange end connections: PN-EN-1092-2, DIN 2501

Drilling of flanges: PN10/16

ОБЛАСТЬ ПРИМЕНЕНИЯ

Фасонные фланцы чугунные применяются при строительстве водопроводных сетей и других трубопроводах, в системах транспортировки питьевой и промышленной воды, а также других, нейтральных агентов.

АНТИКОРРОЗИЙНАЯ ЗАЩИТА

Порошковая окраска – голубой цвет RAL 5015, минимальная толщина 250 µm.

Размеры присоединения фланцев: PN-EN-1092-2, DIN 2501

Обсверление фланцев: PN10/16





KRÓCIEC JEDNOKOŁNIERZOWY

FLANGED SPIGOT | ОДНОФЛАНЦЕВЫЙ ПАТРУБОК

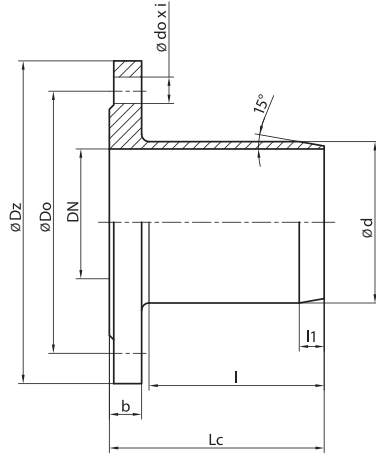

DN	d	l	l1	lc	Dz	Do	b	do	i	Masa Mass Вес [kg]	Dopuszczalne ciśnienie robocze Allowable Operating Pressure Допускаемое рабочее давление [bar]	Material Material Материал
80*	90	105	17	132	200	160	19	19	8	4,3	16	EN-GJS 500-7
100	110	119	17	146	220	180	19	19	8	6,1		
150	160	146	19	175	285	240	20	23	8	10,1		



KRÓCIEC JEDNOKOŁNIERZOWY

FLANGED SPIGOT | ОДНОФЛАНЦЕВЫЙ ПАТРУБОК

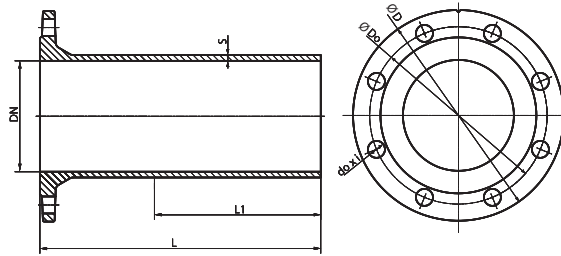

DN	D	Do	do	i	L	L1	S	Masa Mass Вес [kg]	Dopuszczalne ciśnienie robocze Allowable Operating Pressure Допускаемое рабочее давление [bar]	Material Material Материал
80*	200	160	19	8	350	215	7	8,2	16	EN-GJS 500-7
100	220	180	19	8	360	215	7,2	9,5		
150	285	240	23	8	380	225	7,8	15,9		

ZAKRES ZASTOSOWANIA

Kształtki kołnierzowe żeliwne stosowane są w budowie sieci wodociągowych i innych rurociągów w instalacjach do przesyłania wody pitnej, przemysłowej i innych czynników neutralnych.

ZABEZPIECZENIE ANTYKOROZYJNE

Malowanie proszkowe – kolor niebieski – RAL 5015, minimalna grubość 250 µm.

Wymiary przyłączeniowe kołnierzy: PN-EN-1092-2, DIN 2501

Owiercenie kołnierzy: PN10/16

APPLICATION RANGE

Pipe fittings are installed in water installations or other pipelines for drinking or industrial water and other neutral mediums.

CORROSION PROTECTION

Fusion bonded epoxy coating in blue, RAL 5015, coating thickness 250 µm.

Flange end connections: PN-EN-1092-2, DIN 2501

Drilling of flanges: PN10/16

ОБЛАСТЬ ПРИМЕНЕНИЯ

Фасонные фланцы чугунные применяются при строительстве водопроводных сетей и других трубопроводах, в системах транспортировки питьевой и промышленной воды, а также других, нейтральных агентов.

АНТИКОРРОЗИЙНАЯ ЗАЩИТА

Порошковая окраска – голубой цвет RAL 5015, минимальная толщина 250 µm.

Размеры присоединения фланцев: PN-EN-1092-2, DIN 2501

Обсверление фланцев: PN10/16





KRÓCIEC DWUKOŁNIERZOWY

DOUBLE-FLANGED STUB PIPE | ДВУФЛАНЦЕВЫЙ ПАТРУБОК

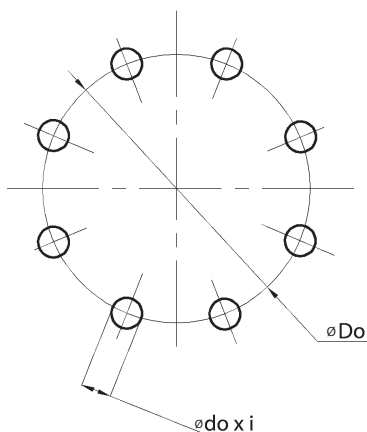
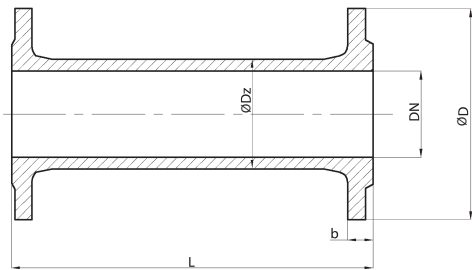

DN	Dz	D	b	Do	do	i	L	Masa Mass Бес	Dopuszczalne ciśnienie robocze Allowable Operating Pressure Допускаемое рабочее давление [bar]	Material Material Материал
								[kg]		
50	64	165	19	125	19	4	100	5,3	16	EN-GJS 500-7
50	64	165	19	125	19	4	200	5,9		
50	64	165	19	125	19	4	300	6,8		
50	64	165	19	125	19	4	400	7,8		
50	64	165	19	125	19	4	500	8,7		
80*	94	200	19	160	19	8	100	6,5		
80*	94	200	19	160	19	8	150	7,2		
80*	94	200	19	160	19	8	200	7,5		
80*	94	200	19	160	19	8	250	9,7		
80*	94	200	19	160	19	8	300	9,2		
80*	94	200	19	160	19	8	350	11,0		
80*	94	200	19	160	19	8	400	10,7		
80*	94	200	19	160	19	8	500	12,3		
80*	94	200	19	160	19	8	600	13,5		
80*	94	200	19	160	19	8	700	15,3		
80*	94	200	19	160	19	8	800	16,5		
80*	98	200	19	160	19	8	1000	22,0		
100	114	220	19	180	19	8	100	9,0		
100	114	220	19	180	19	8	150	10,0		
100	114	220	19	180	19	8	200	9,1		
100	114	220	19	180	19	8	250	11,7		
100	114	220	19	180	19	8	300	11,3		
100	114	220	19	180	19	8	350	13,3		
100	114	220	19	180	19	8	400	13,1		
100	114	220	19	180	19	8	500	14,5		
100	114	220	19	180	19	8	600	18,2		
100	114	220	19	180	19	8	700	19,0		
100	118	235	19	180	19	8	800	25,0		
100	118	235	19	180	19	8	1000	27,0		
125	141	250	19	210	19	8	200	14,0		
150	166	285	20	240	23	8	100	13,3		
150	166	285	20	240	23	8	150	16,0		
150	166	285	20	240	23	8	200	15,3		
150	166	285	20	240	23	8	250	19,0		
150	166	285	20	240	23	8	300	20,0		
150	166	285	20	240	23	8	350	22,4		
150	166	285	20	240	23	8	400	20,0		
150	166	285	20	240	23	8	500	23,0		
150	166	285	20	240	23	8	600	26,7		
200*	217	340	20	295	23	12	200	22,1		
200*	217	340	20	295	23	12	300	28,0		
200*	217	340	20	295	23	12	400	32,0		
200*	217	340	20	295	23	12	500	32,4		

ZAKRES ZASTOSOWANIA

Kształtki kołnierzowe żeliwne stosowane są w budowie sieci wodociagowych i innych rurociągów w instalacjach do przesyłania wody pitnej, przemysłowej i innych czynników neutralnych.

ZABEZPIECZENIE ANTYKOROZYJNE

Malowanie proszkowe – kolor niebieski – RAL 5015, minimalna grubość 250 µm.

Wymiary przyłączeniowe kołnierzy: PN-EN-1092-2, DIN 2501

Owiercenie kołnierzy: PN10/16

APPLICATION RANGE

Pipe fittings are installed in water installations or other pipelines for drinking or industrial water and other neutral mediums.

CORROSION PROTECTION

Fusion bonded epoxy coating in blue, RAL 5015, coating thickness 250 µm.

Flange end connections: PN-EN-1092-2, DIN 2501

Drilling of flanges: PN10/16

ОБЛАСТЬ ПРИМЕНЕНИЯ

Фасонные фланцы чугунные применяются при строительстве водопроводных сетей и других трубопроводах, в системах транспортировки питьевой и промышленной воды, а также других, нейтральных агентов.

АНТИКОРРОЗИЙНАЯ ЗАЩИТА

Порошковая окраска – голубой цвет RAL 5015, минимальная толщина 250 µm.

Размеры присоединения фланцев: PN-EN-1092-2, DIN 2501

Обсверление фланцев: PN10/16





ŁUK DWUKOŁNIERZOWY

Double flanged bend 45°, 22°30', 11°15' | ДВУФЛАНЦЕВОЕ КОЛЕНО 45°, 22°30', 11°15'

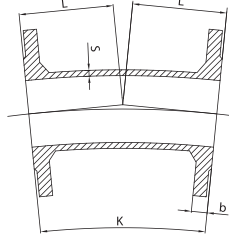
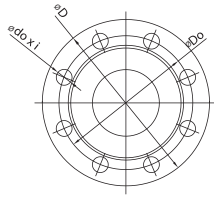

DN	K	L	S	D	Do	do	i	b	Masa Mass Вес	Dopuszczalne ciśnienie robocze Allowable Operating Pressure Допускаемое рабочее давление [bar]	Material Material Материал
									[kg]		
80	45°	130	7,0	200	160	19	8	19	9,5	16	EN-GJS 500-7
	22°30'	105							8,9		
	11°15'	113							8,9		
100	45°	140	7,2	220	180	19	8	19	12,2	16	EN-GJS 500-7
	22°30'	110							10,5		
	11°15'	115							10,7		
150	45°	160	7,8	285	240	23	8	19	18,3	16	EN-GJS 500-7
	22°30'	109							16,1		
	11°15'	113							15,8		



ZWĘŻKA DWUKOŁNIERZOWA

DOUBLE-FLANGED TAPER | ДВУФЛАНЦЕВЫЙ ПЕРЕХОД

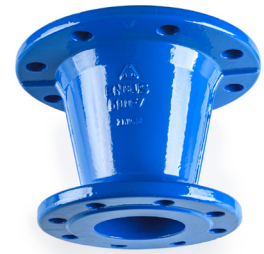
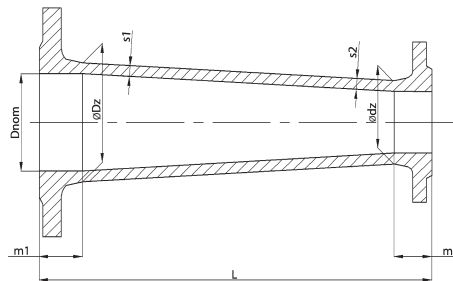

DN	Duży kołnierz Big flange Большой фланец			DN	Mały kołnierz Small flange Малый фланец			L	Masa Mass Вес	Dopuszczalne ciśnienie robocze Allowable Operating Pressure Допускаемое рабочее давление [bar]	Material Material Материал
	Dz	s1	m1		dz	s2	m2		[kg]		
65	79	7	47,5	50	64	7	47,5	200	7,1	16	EN-GJS 500-7
80*	94	7	43	50	65	7	40	200	7,8		
80*	94	7	47,5	65	79	7	47,5	200	8,3		
100	114	7	43	50	64	7	40	200	9,6		
100	114	7	47,5	65	79	7	47,5	200	9,2		
100	114	7	45	80	94	7	43	200	8,7		
125	140	7,5	47,5	80	94	7	47,5	200	11,8		
125	140	7,5	47,5	100	114,4	7,2	47,5	200	12,1		
150	165,6	7,8	43	80	94,4	7,2	45	200	14,6		
150	165,6	7,8	43	100	114,4	7,2	43	200	12,6		
150	165,6	7,8	47,5	125	140	7,5	47,5	200	15,4		
200*	216,8	8,4	47,5	80	94	7	47,5	300	18,0		
200*	216,8	8,4	47,5	100	114,4	7,2	47,5	300	20,0		
200*	216,8	8,4	47,5	125	140	7,5	47,5	300	18,8		
200*	216,8	8,4	47	150	156,6	7,8	42,8	300	22,4		

* na życzenie | on the request | по желанию заказчика

ZAKRES ZASTOSOWANIA

Kształtki kołnierzowe żeliwne stosowane są w budowie sieci wodociągowych i innych rurociągów w instalacjach do przesyłania wody pitnej, przemysłowej i innych czynników neutralnych.

ZABEZPIECZENIE ANTYKOROZYJNE

Malowanie proszkowe – kolor niebieski – RAL 5015, minimalna grubość 250 µm.

Wymiary przyłączeniowe kołnierzy: PN-EN-1092-2, DIN 2501

Obwiercenie kołnierzy: PN10/16

APPLICATION RANGE

Pipe fittings are installed in water installations or other pipelines for drinking or industrial water and other neutral mediums.

CORROSION PROTECTION

Fusion bonded epoxy coating in blue, RAL 5015, coating thickness 250 µm.

Flange end connections: PN-EN-1092-2, DIN 2501

Drilling of flanges: PN10/16

ОБЛАСТЬ ПРИМЕНЕНИЯ

Фасонные фланцы чугунные применяются при строительстве водопроводных сетей и других трубопроводов, в системах транспортировки питьевой и промышленной воды, а также других, нейтральных агентов.

АНТИКОРРОЗИЙНАЯ ЗАЩИТА

Порошковая окраска – голубой цвет RAL 5015, минимальная толщина 250 µm.

Размеры присоединения фланцев: PN-EN-1092-2, DIN 2501

Обсверление фланцев: PN10/16





DOSZCZELNIACZ POŁĄCZEŃ KIELICHOWYCH

RUROCIĄGÓW I NASUWEK DWUKIELICHOWYCH

CAULKER

FOR SOCKET CONNECTIONS AND COUPLINGS

ДОУПЛОТНИТЕЛИ РАСТРУБОВ

ЭЛЕМЕНТЫ ДЛЯ РЕМОНТА

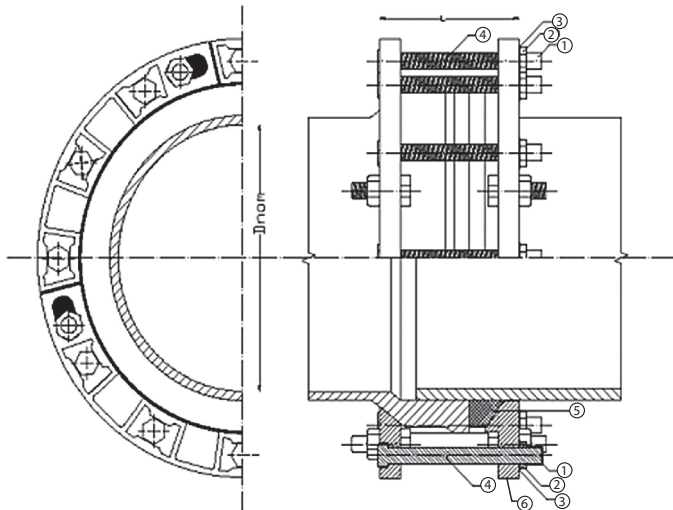

DN	Ilość śrub/szpilek dystansowych No. of screws/distance pins	Ilość elementów pierścienia		Number of ring elements	
		mocującego gripping ring	dociskowego clamping ring		
50	6	3	3		
80	6	3	3		
100	6	3	3		
125	6	3	3		
150	6	3	3		
175	6	3	3		
200	8	4	4		
250	12	4	4		
300	12	4	4		
350	12	4	4		
400	16	4	4		
450	16	5	5		
500	20	5	5		
600	24	6	6		
800	32	8	8		
1000	36	9	9		
1200	48	12	12		

CZĘŚCI SKŁADOWE I UŻYTE MATERIAŁY | SPECIFICATION | СОСТАВНЫЕ ЧАСТИ И ИСПОЛЬЗУЕМЫЕ МАТЕРИАЛЫ

Lp.	Określenie części	Component	Наименование детали	Użyte materiały	Material	Использованные материалы
1	Kaptur zabezpieczający gwint śruby	Protectiv cap	Защитный колпачек резьбовой шпильки	PVC	PVC	PVC
2	Nakrętka	Nut	Гайка	Stal ocynkowana lub nierdzewna	Galvanised steel or stainless steel	Нержавеющая или оцинкованная сталь
3	Podkładka	Washer	Шайба			
4	Śruba	Bolt	Болт			
5	Uszczelka	Seal	Прокладка	Guma EPDM / NBR	EPDM / NBR	EPDM / NBR
6	Element pierścienia	Ring element	Корпус	Żeliwo sferoidalne EN-GJS 500-7 PN-EN 1563:2000	Ductile cast iron EN-GJS 500-7 PN-EN 1563:2000	Сфероидальный чугун EN-GJS 500-7 PN-EN 1563:2000

ZAKRES ZASTOSOWANIA

Doszczelniacze połączeń kielichowych rurociągów produkowane są jako elementy służące do naprawy rozszczelnionych połączeń kielichowych rurociągów żelaznych.

ZABEZPIECZENIE ANTYKOROZYJNE

Farba proszkowa epoksydowa.
Grubość powłoki min.: 250 µm

APPLICATION RANGE

Caulkers are designed for repairing unsealed socket connection in cast iron pipelines.

CORROSION PROTECTION

Powder epoxy coating.
Coating thickness: min 250 µm.

ОБЛАСТЬ ПРИМЕНЕНИЯ

Доуплотнитель Раструбных Соединений Производятся Как Элементы Предназначенные Для Ремонта Раструбных Соединений.

АНТИКОРРОЗИЙНАЯ ЗАЩИТА

Эпоксидное порошковое покрытие.
Толщина покрытия: мин. 250 µm.





OPASKA ZE STALI KWASOODPORNEJ

DO RUR ŻELIWNYCH, STALOWYCH,
PVC I AZBESTOWO-CEMENTOWYCH

REPAIR CLAMP MADE OF ACID RESISTANT STEEL

FOR CAST IRON, STEEL, PVC AND ASBESTOS-CEMENT PIPES

РЕМОНТНЫЕ ХОМУТЫ ИЗ НЕРЖАВЕЮЩЕЙ СТАЛИ

ПРЕДНАЗНАЧЕНЫ ДЛЯ РЕМОНТА ЧУГУННЫХ,
АСБЕСТОЦЕМЕНТНЫХ И ПВХ ТРУБ

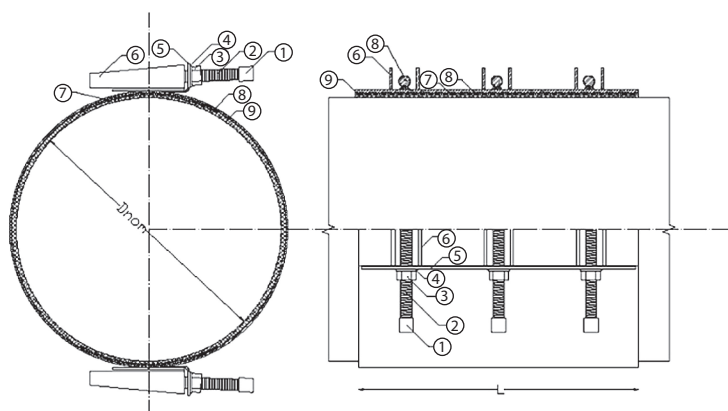

DN	Długość zabudowy L Length [mm]										
	50	90	100	150	200	250	300	400	500	600	1000
16*	x	x	x	x							
20*	x	x	x	x							
25*	x	x	x	x							
32*	x	x	x	x							
40*		x	x	x	x	x	x				
50*		x	x	x	x	x	x				
65*		x	x	x	x	x	x	x	x		
80**			x	x	x	x	x	x	x	x	x
100**			x	x	x	x	x	x	x	x	x
125**			x	x	x	x	x	x	x	x	x
150**			x	x	x	x	x	x	x	x	x
175**			x	x	x	x	x	x	x	x	x
200**			x	x	x	x	x	x	x	x	x
225**			x	x	x	x	x	x	x	x	x
250***			x	x	x	x	x	x	x	x	x
300***			x	x	x	x	x	x	x	x	x
350***			x	x	x	x	x	x	x	x	x
400***			x	x	x	x	x	x	x	x	x
450***			x	x	x	x	x	x	x	x	x
500***			x	x	x	x	x	x	x	x	x
600***			x	x	x	x	x	x	x	x	x
800***			x	x	x	x	x	x	x	x	x
1000***			x	x	x	x	x	x	x	x	x

CZĘŚCI SKŁADOWE I UŻYTE MATERIAŁY | SPECIFICATION | СОСТАВНЫЕ ЧАСТИ И ИСПОЛЬЗУЕМЫЕ МАТЕРИАЛЫ

Lp.	Określenie części Component	Наименование детали	Użyte materiały Material	Использованные материалы
1	Kaptur zabezpieczający gwint śruby	Protective cap	PVC	PVC
2	Pręt gwintowany	Threaded rod	Stal nierdzewna 1.4301	Нержавеющая сталь 1.4301
3	Nakrętka	Nut	Stal nierdzewna A4	Нержавеющая сталь A4
4	Podkładka	Washer	Stal nierdzewna 1.4301	Нержавеющая сталь 1.4301
5	Zamek	Lock		
6	Prowadnica śruby	bolt guide		
7	Skos gumy zapewniający szczelny obwód rury	Skew part of rubber	Guma EPDM / NBR	EPDM / NBR
8	Uszczelka	Seal	Stal nierdzewna 1.4301	Нержавеющая сталь 1.4301
9	Płaszcz opaski	Clamp shell		

ZAKRES ZASTOSOWANIA

Opaski produkowane są jako elementy do naprawy uszkodzonych rurociągów np. pęknięcia, rysy, niewielkie ubytki oraz w niektórych przypadkach do łączenia rurociągów np. stalowych, PVC czy beciśnieniowych systemów kanalizacji z żywic poliestrowych i włókna szklanego. Opaski dostosowane są do pracy przy ciśnieniu PN 16 (do DN 200) oraz PN 10 (do DN 225 w górę).

APPLICATION RANGE

Repair clamps are manufactured as components suitable for repairing damaged pipelines eg. Cracks, scratches, minor defects and in some cases for connecting pipelines eg. steel, PVC or non-pressure sewage systems made of polyester resins and glass fibre. Repair clamps are designed for PN16 (up to DN200) and PN10 up from DN225.

ОБЛАСТЬ ПРИМЕНЕНИЯ

Ремонтные хомуты предназначены для ремонта чугунных, стальных, асбестоцементных и ПВХ труб и адаптированы для работы под давлением PN16 (до DN200) и PN10 (от DN225 и больше).



WSTAWKA MONTAŻOWA

DISMANTLING JOINT | ДЕМОНТАЖНАЯ ВСТАВКА

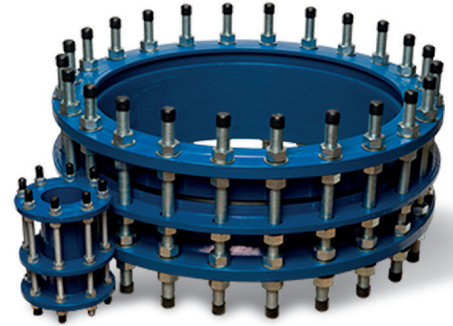
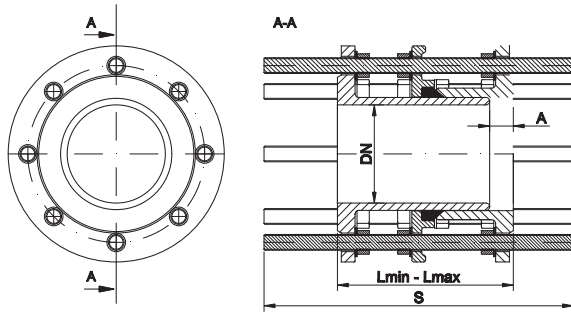

DN [mm]	L min [mm]	L max [mm]	A = L min - Lmax [mm]	S [mm]	Norma Standard Стандарт	Masa Mass Вес [kg]
50	155	205	50	340	ZN-MB 02.ŁRR	
65	170	220	50	320		
80	170	220	50	340		
100	170	220	50	320		
125	180	230	50	320		
150	180	230	50	340		
200	180	230	50	340		
200 PN16	180	230	50	340		
250	170	220	50	375		
250 PN16	170	220	50	375		
300	210	260	50	380		
300 PN16	210	260	50	410		
350	210	260	50	400		
350 PN16	210	260	50	400		
400	220	270	50	420		
400 PN 16	220	270	50	420		
450	235	285	50	430		
500	245	295	50	440		
500 PN16	245	295	50	440		
600	275	325	50	460		
600 PN16	275	325	50	480		
700	275	325	50	420		
800	285	335	50	500		
800 PN16	285	335	50	540		
900	265	315	50	520		
1000	280	330	50	540		
1000 PN16	280	330	50	570		
1200	300	350	50	630		
1200 PN16	300	350	50	630		
1400	380	430	50	680		

ZAKRES ZASTOSOWANIA

Do budowy instalacji przesyłowych wody pitnej (wodociąg) i innych cieczy neutralnych, przesyłanych pod ciśnieniem lub bez, w temperaturze do 120°C.

Ciśnienie robocze: PN 10/16

Zabezpieczenie antykorozyjne:

Malowanie proszkowe RA L5005 (kolor niebieski) grubość powłoki ≥ 250µm

* Wstawka Typ F3



APPLICATION RANGE

Installations for transmission of drinking water (waterworks) and other neutral liquids under pressure or without pressure, with temperature up to 120°C.

Work pressure: PN 10, PN 16

Protection against corrosion:

Powder coating RA L5005 (blue color), coating thickness ≥ 250µm

ОБЛАСТЬ ПРИМЕНЕНИЯ

Для монтажа линий подачи питьевой воды (водопроводы) и прочих нейтральных жидкостей, подаваемых под давлением или без него, при температуре до 120°C.

Рабочее давление: PN 10, PN 16

Защита от коррозии:

Порошковая покраска RA L5005 (голубой цвет), толщина покрытия ≥ 250µm

CZĘŚCI SKŁADOWE I UŻYTE MATERIAŁY | SPECIFICATION | СОСТАВНЫЕ ЧАСТИ И ИСПОЛЬЗУЕМЫЕ МАТЕРИАЛЫ

Lp.	Opis części	Component	Наименование детали	Użyte materiały	Material	Использованные материалы
1	Korpus	Body	Корпус	Żeliwo sferoidalne zgodne z PN-EN 545:2010 GJS-500-7	Cast iron elements according to PN-EN 545:2010 GJS-500-7	Чугунные элементы, сфероидальный чугун согласно стандартам PN-EN 545:2010 GJS-500-7
2	Połączenia śrubowe	Bolts connections	Соединение болтами	Cynk galwaniczny lub ogniowy	Galvanized zinc or termo diffusion zinc	Гальванизованный цинк или термодиффузия
3	Obejma	Clamp	Хомут	Stal nierdzewna	stainless steel	нержавеющая сталь
4	Uszczelnienie	Gaskets	Манжеты	Guma EPDM lub NBR*	EPDM or NBR gasket*	Резина EPDM или NBR*



NASUWKA TRÓJDZIELNA

TRIPLE LEAK REPAIR CLAMP

МУФТА ТРЁХСОСТАВНАЯ УНИВЕРСАЛЬНАЯ

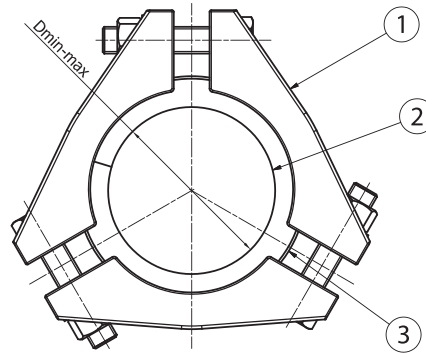
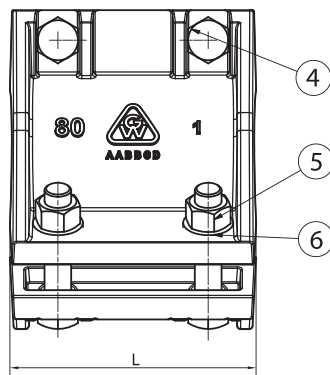

Typ Type Тип	L	D _{min} - D _{max}	Śruby Bolts Болты	Masa Mas Вес
				[mm]
DN 80	145	90 - 100	6 x M16	9,5
DN 100	155	110 - 125		11,6
DN 125	190	135 - 150		13,5
DN 150	210	160 - 180		16,6
DN 200	275	210 - 230	9 x M16	28,2
DN 250	325	255 - 280		46,8
DN 300	325	315 - 335		52,7

ZAKRES ZASTOSOWANIA

Nasuwka trójdziała przeznaczona jest do naprawy rur żeliwnych i stalowych w instalacjach czystej wody pitnej lub przemysłowej o ciśnieniu do 16 bar. Nasuwki mogą być montowane na rurociągach poziomych i pionowych.

ZABEZPIECZENIE ANTYKOROZYJNE

Farba proszkowa epoksydowa RAL 5015
Grubość powłoki min.: 250 µm lub inne wg życzenia.

APPLICATION RANGE

Triple leak repair clamp is designed for repairing cast iron pipes and steel pipes in installations of drinking water or non-aggressive sewage at the pressure up to 16 bar. Triple leak repair clamps may be installed into horizontal or vertical pipelines.

CORROSION PROTECTION

Powder epoxy coating RAL 5015
Coating thickness: 250 µm or according to buyer's request.

ОБЛАСТЬ ПРИМЕНЕНИЯ

Муфта ремонтная трехсоставная предназначена для ремонта чугунных и стальных труб в системах питьевой и промышленной воды о давлении до 16 бар. Муфты могут быть установлены на трубопроводах вертикальных и горизонтальных.

АНТИКОРРОЗИЙНАЯ ЗАЩИТА

Эпоксидное порошковое покрытие RAL 5015
Толщина покрытия: 250 µm или согласно требованиям заказчика.



CZĘŚCI SKŁADOWE I UŻYTE MATERIAŁY | SPECIFICATION | СОСТАВНЫЕ ЧАСТИ И ИСПОЛЬЗУЕМЫЕ МАТЕРИАЛЫ

Lp.	Określenie części	Component	Наименование детали	Użyte materiały	Material	Использованные материалы
1	Korpus	Body	Корпус	EN-GJS 500-7*	EN-GJS 500-7*	EN-GJS 500-7*
2	Uszczelka	Gasket	Прокладка	Kauczuk naturalny SBR, kaolin	Compound of natural rubber and SBR	Смесь натурального каучука и SBR
3	Blacha	Sheet	Жесть	Stal nierdzewna	Stainless steel	Нержавеющая сталь
4	Śruba	Bolt	Болт	Stal ocynkowana lub nierdzewna**	Galvanised steel or stainless steel**	Оцинкованная или нержавеющая сталь**
5	Nakrętka	Nut	Гайка			
6	Podkładka	Washer	Шайба			

Zastrzeżenie: Zmiany konstrukcyjne | Data given can be changed without notice | Оговаривается право к сменам конструктивным
* na życzenie Nabywcy nasuwki mogą być wykonane z innego gatunku żeliwa sferoidalnego: EN-GJS 400-15 ** na życzenie | on the request | по желанию заказчика



ŁĄCZNIK RUROWY DO RUR Z RÓŻNYCH MATERIAŁÓW

COUPLING FOR PIPES MADE FROM VARIOUS MATERIALS

ТРУБНЫЕ МУФТЫ ТРУБ ИЗ РАЗЛИЧНЫХ МАТЕРИАЛОВ

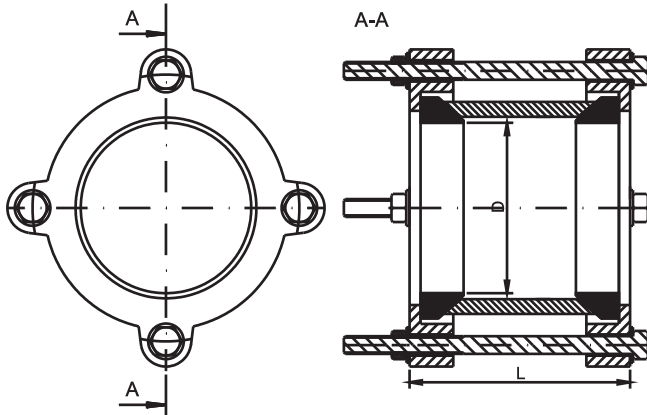

DN [mm]	L [mm]	D min/max [mm]	Norma Standard Стандарт	Masa Mass Вес [kg]
40	48-60	135	ZN-MB 02.ŁRR	
50	59-72	160		
65	72-85	160		
80	130	88-103		
100	130	109-128		
125	130	132-146		
150	133	159-182		
200	133	218-235		
250	136	272-289		
300	136	315-332		
350	200	374-391		
400	200	418-435		
450	200	476-493		
500	210	527-544		
600	210	630-647		
700	210	718-738		
800	210	822-842		
900	238	925-945		
1000	238	1028-1048		
1200	240	1230-1255		

ZAKRES ZASTOSOWANIA

Do budowy instalacji przesyłowych wody pitnej (wodociąg) i innych cieczy neutralnych, przesyłanych pod ciśnieniem lub bez, w temperaturze do 120°C.

Ciśnienie robocze: PN 10/16

Zabezpieczenie antykorozyjne:

Malowanie proszkowe RA L5005 (kolor niebieski) grubość powłoki ≥ 250µm



APPLICATION RANGE

Installations for transmission of drinking water (waterworks) and other neutral liquids under pressure or without pressure, with temperature up to 120°C.

Work pressure: PN 10, PN 16

Protection against corrosion:

Powder coating RA L5005 (blue color), coating thickness ≥ 250µm

ОБЛАСТЬ ПРИМЕНЕНИЯ

Для монтажа линий подачи питьевой воды (водопроводы) и прочих нейтральных жидкостей, подаваемых под давлением или без него, при температуре до 120°C.

Рабочее давление: PN 10, PN 16

Защита от коррозии:

Порошковая покраска RA L5005 (голубой цвет), толщина покрытия ≥ 250µm

CZĘŚCI SKŁADOWE I UŻYTE MATERIAŁY | SPECIFICATION | СОСТАВНЫЕ ЧАСТИ И ИСПОЛЬЗУЕМЫЕ МАТЕРИАЛЫ

Lp.	Opis części	Component	Наименование детали	Użyte materiały	Material	Использованные материалы
1	Korpus	Body	Корпус	Żeliwo sferoidalne zgodne z PN-EN 545:2010 GJS-500-7	Cast iron elements according to PN-EN 545:2010 GJS-500-7	Чугунные элементы, сфероидальный чугун согласно стандартам PN-EN 545:2010 GJS-500-7
2	Połączenia śrubowe	Bolts connections	Соединение болтами	Cynk galwaniczny lub ogniowy	Galvanized zinc or termo diffusion zinc	Гальванизованный цинк или термодиффузия
3	Uszczelnienie	Gaskets	Манжеты	Guma EPDM lub NBR	EPDM or NBR gasket	Резина EPDM или NBR



ŁĄCZNIK RUROWY DO RUR Z RÓŻNYCH MATERIAŁÓW

COLLAR FOR PIPES MADE OF VARIOUS MATERIALS

ТРУБНЫЕ МУФТЫ ТРУБ ИЗ РАЗЛИЧНЫХ МАТЕРИАЛОВ

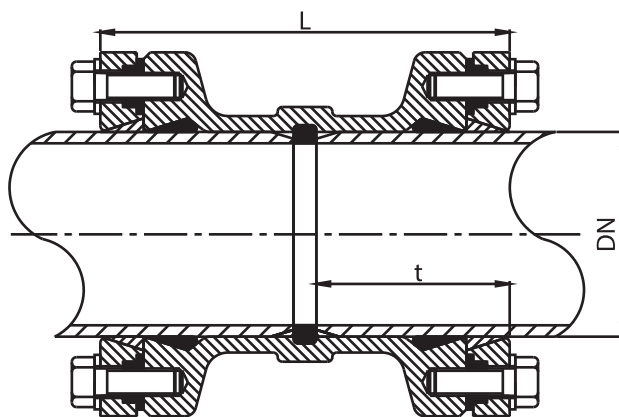

DN [mm]	L [mm]	t [mm]	Norma Standard Стандарт	Masa Mass Вес [kg]
90	181	85	ZN-MB 03.ŁRR.PE	
110	181	85		
160	221	105		
200	261	125		
225	265	128		
250	300	145		
315	358	174		

ZAKRES ZASTOSOWANIA

Do budowy instalacji przesyłowych wody pitnej (wodociąg) i innych cieczy neutralnych, przesyłanych pod ciśnieniem lub bez, w temperaturze do 120°C.

Ciśnienie robocze: PN 10/16

Zabezpieczenie antykorozyjne:

Malowanie proszkowe RA L5005 (kolor niebieski) grubość powłoki ≥ 250µm



APPLICATION RANGE

Installations for transmission of drinking water (waterworks) and other neutral liquids under pressure or without pressure, with temperature up to 120°C.

Work pressure: PN 10, PN 16

Protection against corrosion:

Powder coating RA L5005 (blue color), coating thickness ≥ 250µm

ОБЛАСТЬ ПРИМЕНЕНИЯ

Для монтажа линий подачи питьевой воды (водопроводы) и прочих нейтральных жидкостей, подаваемых под давлением или без него, при температуре до 120°C.

Рабочее давление: PN 10, PN 16

Защита от коррозии:

Порошковая покраска RA L5005 (голубой цвет), толщина покрытия ≥ 250µm

CZĘŚCI SKŁADOWE I UŻYTE MATERIAŁY | SPECIFICATION | СОСТАВНЫЕ ЧАСТИ И ИСПОЛЬЗУЕМЫЕ МАТЕРИАЛЫ

Lp.	Określenie części	Component	Наименование детали	Użyte materiały	Material	Использованные материалы
1	Korpus	Body	Корпус	Żelazo sferoidalne zgodne z PN-EN 545:2010 GJS-500-7	Cast iron elements according to PN-EN 545:2010 GJS-500-7	Чугунные элементы, сфероидальный чугун согласно стандарту PN-EN 545:2010 GJS-500-7
2	Połączenia śrubowe	Bolts connections	Соединение болтами	Cynk galwaniczny lub ogniowy	Galvanized zinc or termo diffusion zinc	Гальванизованный цинк или термодиффузия
3	Uszczelnienie	Gaskets	Манжеты	Guma EPDM lub NBR	EPDM or NBR gasket	Резина EPDM или NBR

Zastrzega się prawo do zmian konstrukcyjnych | Data given can be changed without notice | Оговаривается право к сменам конструктивным

** na życzenie | on the request | по желанию заказчика

ŁĄCZNIK RUROWO-KOŁNIERZOWY DO RUR Z RÓŻNYCH MATERIAŁÓW

FLANGE ADAPTOR FOR PIPES MADE OF VARIOUS MATERIALS
ТРУБНЫЕ МУФТЫ ТРУБ ИЗ РАЗЛИЧНЫХ МАТЕРИАЛОВ

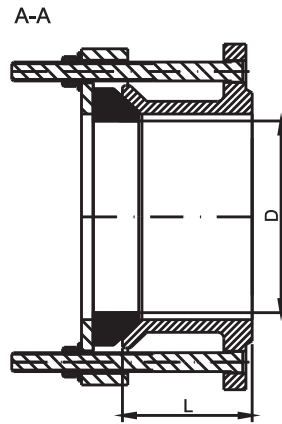
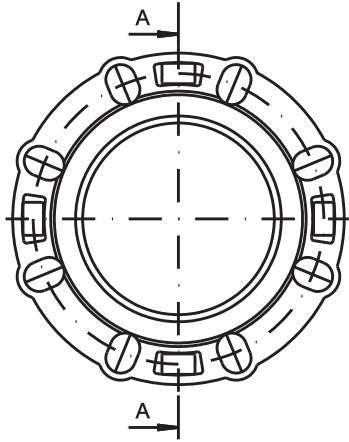

DN [mm]	D min/max [mm]	D min/max szereg B [dla rur stalowych wg DIN] [mm]	L [mm]	Norma Standard Стандарт	Masa Mass Вес [kg]
40	48-60	-	90	ZN-MB 02.ŁRR	
50	59-72	56-74	100		
65	72-85	-	110		
80	88-103	-	78		
100	109-128	-	78		
125	132-146	-	78		
150	158-181	155-175	78		
200	218-235	208-225	78		
250	271-289	-	85		
300	322-340	315-332	85		
350	374-391	351-368	108		
400	418-435	-	108		
450	476-493	-	108		
500	527-544	519-536	114		
600	630-647	620-638	114		
700	718-738	-	114		
800	822-845	-	114		
900	925-945	-	114		
1000	1028-1050	-	114		
1200	1230-1255	-	130		

ZAKRES ZASTOSOWANIA

Do budowy instalacji przesyłowych wody pitnej (wodociąg) i innych cieczy neutralnych, przesyłanych pod ciśnieniem lub bez, w temperaturze do 120°C.

Ciśnienie robocze: PN 10/16

Zabezpieczenie antykorozyjne:

Malowanie proszkowe RA L5005 (kolor niebieski) grubość powłoki ≥ 250µm



APPLICATION RANGE

Installations for transmission of drinking water (waterworks) and other neutral liquids under pressure or without pressure, with temperature up to 120°C.

Work pressure: PN 10, PN 16

Protection against corrosion:

Powder coating RA L5005 (blue color), coating thickness ≥ 250µm

ОБЛАСТЬ ПРИМЕНЕНИЯ

Для монтажа линий подачи питьевой воды (водопроводы) и прочих нейтральных жидкостей, подаваемых под давлением или без него, при температуре до 120°C.

Рабочее давление: PN 10, PN 16

Защита от коррозии:

Порошковая покраска RA L5005 (голубой цвет), толщина покрытия ≥ 250µm

CZĘŚCI SKŁADOWE I UŻYTE MATERIAŁY | SPECIFICATION | СОСТАВНЫЕ ЧАСТИ И ИСПОЛЬЗУЕМЫЕ МАТЕРИАЛЫ

Lp.	Określenie części	Component	Наименование детали	Użyte materiały	Material	Использованные материалы
1	Korpus	Body	Корпус	Żeliwo sferoidalne zgodne z PN-EN 545:2010 GJS-500-7	Cast iron elements according to PN-EN 545:2010 GJS-500-7	Чугунные элементы, сфероидальный чугун согласно стандартам PN-EN 545:2010 GJS-500-7
2	Połączenia śrubowe	Bolts connections	Соединение болтами	Cynk galwaniczny lub ogniowy	Galvanized zinc or termo diffusion zinc	Гальванизованный цинк или термодиффузия
3	Uszczelnienie	Gaskets	Манжеты	Guma EPDM lub NBR	EPDM or NBR gasket	Резина EPDM или NBR

Zastrzega się prawo do zmian konstrukcyjnych | Data given can be changed without notice | Оговаривается право к сменам конструктивным ** на życzenie | on the request | по желанию заказчика



ŁĄCZNIK RUROWO-KOŁNIERZOWY DO RUR Z RÓŻNYCH MATERIAŁÓW

FLANGE ADAPTOR FOR PIPES MADE OF VARIOUS MATERIALS

ТРУБНЫЕ МУФТЫ ТРУБ ИЗ РАЗЛИЧНЫХ МАТЕРИАЛОВ

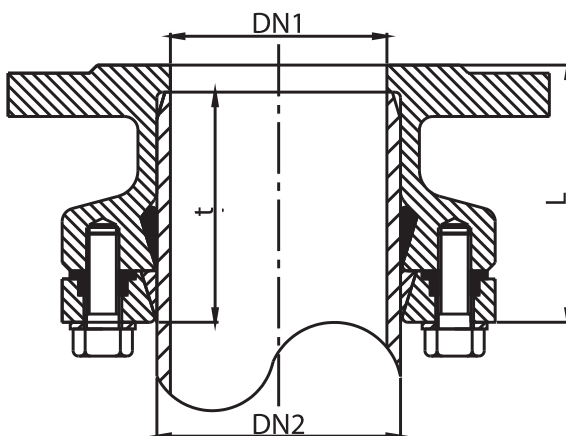

DN [mm]	D [mm]	L [mm]	t [mm]	Norma Standard Стандарт	Masa Mass Вес [kg]
80	90	95	85	ZN-MB 03.ŁRK-PE	
100	110	95	85		
125	125	97	87		
150	160	115	105		
150	180	125	115		
200	200	135	125		
200	225	138	128		
250	250	155	145		
250	280	158	148		
300	315	185	175		

ZAKRES ZASTOSOWANIA

Do budowy instalacji przesyłowych wody pitnej (wodociąg) i innych cieczy neutralnych, przesyłanych pod ciśnieniem lub bez, w temperaturze do 120°C.

Ciśnienie robocze: PN 10/16

Zabezpieczenie antykorozyjne:

Malowanie proszkowe RA L5005 (kolor niebieski) grubość powłoki ≥ 250µm



APPLICATION RANGE

Installations for transmission of drinking water (waterworks) and other neutral liquids under pressure or without pressure, with temperature up to 120°C.

Work pressure: PN 10, PN 16

Protection against corrosion:

Powder coating RA L5005 (blue color), coating thickness ≥ 250µm

ОБЛАСТЬ ПРИМЕНЕНИЯ

Для монтажа линий подачи питьевой воды (водопроводы) и прочих нейтральных жидкостей, подаваемых под давлением или без него, при температуре до 120°C.

Рабочее давление: PN 10, PN 16

Защита от коррозии:

Порошковая покраска RA L5005 (голубой цвет), толщина покрытия ≥ 250µm

CZĘŚCI SKŁADOWE I UŻYTE MATERIAŁY | SPECIFICATION | СОСТАВНЫЕ ЧАСТИ И ИСПОЛЬЗУЕМЫЕ МАТЕРИАЛЫ

Lp.	Określenie części	Component	Наименование детали	Użyte materiały	Material	Использованные материалы
1	Korpus	Body	Корпус	Żeliwo sferoidalne zgodne z PN-EN 545:2010 GJS-500-7	Cast iron elements according to PN-EN 545:2010 GJS-500-7	Чугунные элементы, сфероидальный чугун согласно стандарту PN-EN 545:2010 GJS-500-7
2	Połączenia śrubowe	Bolts connections	Соединение болтами	Cynk galwaniczny lub ogniowy	Galvanized zinc or termo diffusion zinc	Гальванизованный цинк или термодиффузия
3	Uszczelnienie	Gaskets	Манжеты	Guma EPDM lub NBR	EPDM or NBR gasket	Резина EPDM или NBR

Zastrzega się prawo do zmian konstrukcyjnych | Data given can be changed without notice | Оговаривается право к сменам конструктивным

** na życzenie | on the request | по желанию заказчика



ŁĄCZNIK RUROWY ULTRAGRIP Z ZABEZPIECZENIEM PRZED PRZESUNIĘCIEM DO RUR Z RÓŻNYCH MATERIAŁÓW

ULTRAGRIP COUPLING FOR PIPES MADE FROM VARIOUS MATERIALS
МУФТА ULTRAGRIP ДЛЯ СОЕДИНЕНИЯ ТРУБ ИЗ РАЗЛИЧНЫХ МАТЕРИАЛОВ

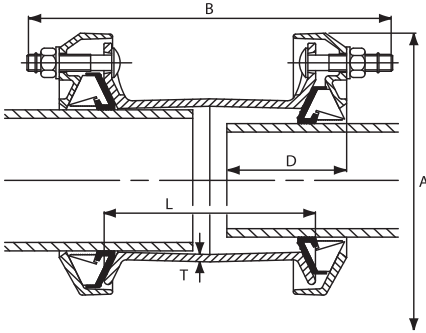

Średnica nominalna Nominal diameter Ном. Размер	Zakres tolerancji Size Range Размерный ряд (внеш. диам. трубы)		Głębokość wstawienia Insertion Depth Глубина ввода [D]		Wymiary Dimensions Размеры [mm]				Śruby Bolts Болты		Masa Mass Вес [kg]
	Min [mm]	Max [mm]	Min [mm]	Max [mm]	Całkowity Overall Полный		Korpus Sleeve Переходный патрубок		ilość - wymiar No.-size Кол-во, размер	Typ Type Тип	
					A	B	L	T			
40	43,5	63,5	65	95	168	262	144	7,0	6-M12x70	HRH	5,2
50	48,0	71,0	65	110	178	296	180	5,0	6-M12x70	CSX	5,6
65	63,0	83,7	65	95	189	262	144	7,0	6-M12x70	HRH	6,1
80	85,7	107,0	65	110	212	288	170	7,0	6-M12x70	HRH	7,7
100	107,2	133,2	90	125	280	336	180	7,0	6-M16x93	CSX	13,4
125	132,2	160,2	90	125	305	342	180	6,0	6-M16x93	CSX	14,3
150	158,2	192,2	90	135	339	386	213	6,5	8-M16x93	CSX	19,9
175	192,2	226,9	125	165	403	393	220	6,5	10-M16x93	CSX	32,8
200	218,1	256,0	125	165	432	393	220	6,5	10-M16x93	CSX	35,0
250	266,2	310,0	125	165	476	524	300	8,0	12-M16x120	CSX	52,3
300	315,0	356,0	125	200	522	524	300	8,0	16-M16x120	CSX	63,2
350	352,2	396,0	125	200	577	525	300	7,5	18-M16x120	CSX	73,9
400	398,2	442,0	125	200	623	525	300	7,5	20-M16x120	CSX	81,9
450	448,0	492,0	135	215	713	545	300	7,5	24-M16 x 150	HRH	135,0
500	498,0	552,0	155	215	803	565	300	7,5	18-M20 x 150	HRH	142,0
500	558,0	608,0	155	215	860	565	300	7,5	20-M20 x 150	HRH	162,0
600	604,0	648,0	155	215	900	565	300	7,5	24-M20 x 150	HRH	181,0
600	676,0	726,0	155	215	975	565	300	7,5	28-M20 x 150	HRH	202,0

ZAKRES ZASTOSOWANIA

Połączenia rurciągów wykonanych na końcach rur: żelaznych, stalowych, azbestowo-cementowych, PE, PVC. Tuleja wzmacniająca – wymagana przy montażu na rurach z PE i cienkościennych PVC. Do 8° odchylenia osiowego.

Ciśnienie robocze: woda: PN10/PN16 (DN 40-300), PN10 (DN 350-400), gaz: PN5

Zakres temperatur: -20°C ÷ +30°C

Zabezpieczenie antykorozyjne:

1. Korpus – RILSAN Nylon 11, 250 µm
2. Śruby – Dry Film Lubricant (suchy środek smarujący)
3. Nakrętki – Dacromet



APPLICATION RANGE

Connection lines on straight end of pipes: ductile and grey cast iron, steel, asbestos-cement, PE, PVC. A close fit support liner is required when used on all PE pipes and thin walled PVC pipes. Up to 8° angular deflection.

Working pressure: water: PN10/PN16 (DN 40-300), PN10 (DN 350-400), gas: PN5

Operating temperature: -20°C ÷ +30°C

Protection against corrosion:

1. Body – Rilsan Nylon 11, 250 µm
2. Bolts – Dry Film Lubricant
3. Nuts – Dacromet coated

ОБЛАСТЬ ПРИМЕНЕНИЯ

Соединения трубопроводов, производимые на гладких концах труб: чугунных, стальных, асбесто-цементных, PE, ПВХ. Поддерживающая втулка с плотной посадкой необходима для всех полиэтиленовых и тонкостенных труб из ПВХ. Угловое смещение до 8°.

Номинальные значения рабочего давления: вода: PN10/PN16 (DN 40-300), PN10 (DN 350-400), газ: PN5

Рабочая температура: -20°C ÷ +30°C

Защита от коррозии:

1. Центральный переходной патрубок – Rilsan Nylon 11, 250 мкм
2. Болты – сухая смазка
3. Чайки – Dacromet

CZĘŚCI SKŁADOWE I UŻYTE MATERIAŁY | SPECIFICATION | СОСТАВНЫЕ ЧАСТИ И ИСПОЛЗУЕМЫЕ МАТЕРИАЛЫ

Lp.	Określenie części Component	Наименование детали	Użyte materiały Material	Использованные материалы		
1	Korpus	Body (sleeve)	Центральный переходный патрубок	EN-GJS-450-10	EN-GJS-450-10	EN-GJS-450-10
2	Pierścień ściągający	End Ring	Прижимные кольца	EN-GJS-450-10	EN-GJS-450-10	EN-GJS-450-10
3	Pierścień zaciskowy	Gripper Ring	Фиксирующее кольцо	Kopolimer acetalowy klasy M25 (POM)	acetal copolymer grade M25 (POM) or equivalent	Ацеталевый сополимер Марка M25 (POM) или эквивалентная
4	Pierścień pośredni	Intermediate Ring	Промежуточное кольцо	do średnicy 160 mm: EN-GJS-450-10; powyżej: stop aluminium	Up to and including 160 mm: EN-GJS-450-10; 180 mm and over Aluminium alloy	До и включая 160 мм: EN-GJS-450-10; 180 мм и более: алюминиевый сплав
5	Śruby	Bolts	Болты	stal nierdzewna A2	stainless steel A2	нержавеющая сталь A2
6	Nakrętki	Nuts	Гайки	stal nierdzewna A4	stainless steel A4	нержавеющая сталь A4
7	Podkładki	Washers	Шайбы	stal nierdzewna 1.4301	stainless steel 1.4301	нержавеющая сталь 1.4301
8	Uszczelka	Gasket	Уплотнительная манжета	EPDM/NBR**	EPDM/NBR**	EPDM/NBR**



ŁĄCZNIK RUROWO-KOŁNIERZOWY ULTRAGRIP Z ZABEZPIECZENIEM PRZED PRZESUNIĘCIEM DO RUR Z RÓŻNYCH MATERIAŁÓW

ULTRAGRIP FLANGE ADAPTOR FOR PIPES MADE FROM VARIOUS MATERIALS
ФЛАНЦЕВЫЙ АДАПТЕР ULTRAGRIP ДЛЯ СОЕДИНЕНИЯ ТРУБ ИЗ РАЗЛИЧНЫХ МАТЕРИАЛОВ

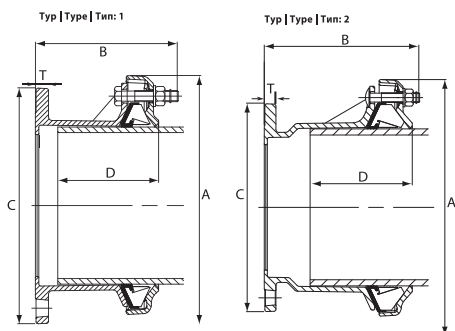

Średnica nominalna Nominal diameter Ном. Размер	Zakres tolerancji Size Range Размерный ряд (внеш. диам. трубы)		Dane kołnierza Flangedetails Характеристики фланца DN	Owiercenie kołnierza Flange Drilling Номинальный диаметр и стандарты сверловки фланца	Typ Type Тип	Głębokość wstawienia Insertion Depth Глубина ввода [D]		Wymiary Dimensions Размеры [mm]				Śruby Bolts Болты		Masa Mass Вес [kg]
	Min [mm]	Max [mm]				Min [mm]	Max [mm]	C	A	B	T	ilość - wymiar No.-size Кол-во, размер	Typ Type Тип	
40	43,5	63,5	50	PN10,16	1	65	110	165	168	164	17,0	3-M12x70	HRH	4,5
50	48,0	71,0	50	PN10,16	1	65	110	165	178	163	17,0	3-M12x70	CSX	4,5
65	63,0	83,7	65	PN10,16	1	65	110	185	189	164	17,0	3-M12x70	HRH	5,4
80	85,7	107,0	80	PN10,16	1	65	110	200	212	164	17,0	3-M12x70	HRH	6,3
100	107,2	133,2	100	PN10,16	2	90	125	200	280	212	17,0	3-M16x90	HRH	10,0
125	132,2	160,2	125	PN10,16	1	90	135	257	305	193	17,0	3-M16x90	HRH	10,7
150	158,2	192,2	150	PN10,16	2	90	125	285	339	232	17,0	4-M16x90	HRH	14,4
175	192,2	226,9	200	PN10,16	2	125	165	340	403	263	18,0	5-M16x93	CSX	23,9
200	218,1	256,0	200	PN10,16	2	125	165	340	432	263	18,0	5-M16x93	CSX	25,3
250	266,2	310,0	250	PN10,16	2	125	165	404	476	323	20,0	6-M16x120	HRH	35,7
300	315,0	356,0	300	PN10,16	2	125	200	469	522	324	21,5	8-M16x120	HRH	43,7
350	352,2	396,0	350	PN10,16	2	125	200	520	577	333	21,5	9-M16x120	CSX	51,2
400	398,2	442,0	400	PN10,16	2	125	200	580	623	333	21,5	10-M16x120	CSX	57,7
450	448,0	492,0	400	PN10,16	2	135	200	580	713	413	24,0	12-M16 x 150	HRH	96,0
500	498,0	552,0	500	PN10,16	2	155	215	715	803	398	27,5	9-M20 x 150	HRH	109,0
500	558,0	608,0	500	PN10,16	2	155	215	715	860	448	27,5	10-M20 x 150	HRH	125,0
600	604,0	648,0	600	PN10,16	2	155	215	840	900	853	31,0	12-M20 x 150	HRH	101,0
600	676,0	726,0	600	PN10,16	2	155	215	840	975	853	31,0	14-M20 x 150	HRH	165,0

ZAKRES ZASTOSOWANIA

Połączenia rurociągów wykonanych na końcach rur: żelwnych, stalowych, azbestowo-cementowych, PE, PVC z armaturą kołnierkową. Tuleja wzmacniająca – wymagana przy montażu na rurach z PE i cienkościennych PVC. Do 4° odchylenia osiowego.

Owiercenie kołnierzy: PN10 i PN16 wg BS EN 1092-1/BS ISO 7005

Cisnienie robocze: woda: PN10/PN16 (DN 40-300), PN10 (DN 350-400), gaz: PNs

Zakres temperatur: -20°C ÷ +30°C

Zabezpieczenie antykorozyjne:

1. Korpus – Rilsan Nylon 11, 250 µm
2. Śruby – Dry Film Lubricant (suchy środek smarujący)
3. Nakrętki – Dacromet

APPLICATION RANGE

Connection lines on straight end of pipes: ductile and grey cast iron, steel, asbestos-cement, PE, PVC to flanged fittings. A close fit support liner is required when used on all PE pipes and thin walled PVC pipes. Up to 4° angular deflection.

Drilling of flanges: PN10 and PN16 according to BS EN 1092-1/BS ISO 7005

Working pressure: water: PN10/PN16 (DN 40-300), PN10 (DN 350-400), gas: PNs

Operating temperature: -20°C ÷ +30°C

Protection against corrosion:

1. Body – Rilsan Nylon 11, 250 µm
2. Bolts – Dry Film Lubricant
3. Nuts – Dacromet coated

ОБЛАСТЬ ПРИМЕНЕНИЯ

Соединения трубопроводов, производимые на гладких концах труб: чугунных, стальных, асбесто-цементных, PE ПВХ для фланцевой арматуры. Поддерживающая втулка с плотной посадкой необходима для всех полиэтиленовых и тонкостенных труб из ПВХ. Угловое смещение до 4°.

Стандарты сверловки фланца: PN10, PN16 wg BS EN 1092-1/BS ISO 7005

Номинальные значения рабочего давления: вода: PN10/PN16 (DN 40-300), PN10 (DN 350-400), газ: PNs

Рабочая температура: -20°C ÷ +30°C

Защита от коррозии:

1. Центральный переходный патрубков – Rilsan Nylon 11, 250 мкм
2. Болты – сухая смазка
3. Чайки – Dacromet



CZĘŚCI SKŁADOWE I UŻYTE MATERIAŁY | SPECIFICATION | СОСТАВНЫЕ ЧАСТИ И ИСПОЛЬЗУЕМЫЕ МАТЕРИАЛЫ

Lp.	Opis części	Component	Наименование детали	Użyte materiały Material Используемые материалы		
1	Korpus	Body (sleeve)	Центральный переходный патрубок	EN-GJS-450-10	EN-GJS-450-10	EN-GJS-450-10
2	Pierścien ściągający	End Ring	Прижимные кольцо	EN-GJS-450-10	EN-GJS-450-10	EN-GJS-450-10
3	Kołnierz	Flange	Фланец	EN-GJS-450-10	EN-GJS-450-10	EN-GJS-450-10
4	Pierścien zaciskowy	Gripper Ring	Фиксирующее кольцо	Kopolimer acetalowy klasy M25 (POM)	acetal copolymer grade M25 (POM) or equivalent	Ацеталевый сополимер Марка M25 (POM) или эквивалентная
5	Śruby	Bolts	Болты	stal nierdzewna A2	stainless steel A2	нержавеющая сталь A2
6	Nakrętki	Nuts	Гайки	stal nierdzewna A4	stainless steel A4	нержавеющая сталь A4
7	Podkładki	Washers	Шайбы	stal nierdzewna 1.4301	stainless steel 1.4301	нержавеющая сталь 1.4301
8	Uszczelka	Gasket	Уплотнительная манжета	EPDM/NBR**	EPDM/NBR**	EPDM/NBR**

Zastrzega się prawo do zmian konstrukcyjnych | Data given can be changed without notice | Оговаривается право к сменам конструктивным

** na życzenie | on the request | по желанию заказчика



SKRZYŃKA DO HYDRANTÓW PODZIEMNYCH

STREET BOX FOR UNDERGROUND HYDRANTS | КОВЕР ДЛЯ ПОДЗЕМНЫХ ГИДРАНТОВ

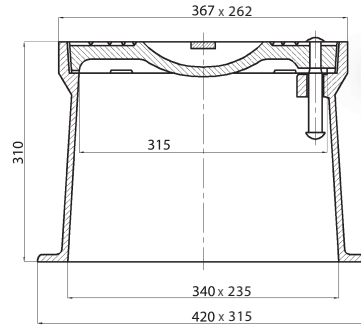

Typ	Type	Тип	Masa	Mass	Вес	Nr katalogowy	Kat. nr	Kat. №
żeliwna	4055		25,6 kg				6000	
korpus	PE-HD		11,0 kg				6001	
do DN	100*		34,0 kg				6002	

* Na zamówienie | On request | Заказать

ZAKRES ZASTOSOWANIA

Skrzynki uliczne przeznaczone są do zabudowy w chodnikach, jezdniach lub drogach nieutwardzonych. Zapewniają dostęp do hydrantów w podziemnych instalacjach wodociągowych i gazociągowych.

APPLICATION RANGE

Street boxes are designed for building into pavements, roadways or non-surfaced roads. They provide access to hydrants in underground water pipeline systems.

ОБЛАСТЬ ПРИМЕНЕНИЯ

Ковера устанавливаются в тротуарах, проезжей части или грунтовых дорогах и служат для доступа к гидрантам в подземных водопроводных системах.

CZĘŚCI SKŁADOWE I UŻYTE MATERIAŁY

SPECIFICATION | СОСТАВНЫЕ ЧАСТИ И ИСПОЛЬЗУЕМЫЕ МАТЕРИАЛЫ

Lp.	Opis części	Component	Наименование детали	Użyte materiały	Material	Использованные материалы
1	Kadłub	Body	Корпус	żeliwo szare EN-GJL-250, PEHD*	grey cast iron EN-GJL-250, PEHD*	Серый чугун EN-GJL-250, PEHD*
2	Pokrywa	Cover	Крышка	żeliwo szare EN-GJL-250, EN-GJS 500-7*	grey cast iron EN-GJL-250, EN-GJS 500-7*	Серый чугун EN-GJL-250, EN-GJS 500-7*
3	Sworzeń, uchwyt pokrywy	Bolt, cover holder	Болт, держатель крышки	stal	steel	Сталь
4	Zabezpieczenie przed korozją	Corrosion protection	Защита от коррозии	malowanie na kolor czarny	black coating	Покрытие черного цвета



SKRZYŃKA DO INSTALACJI WODNYCH I GAZOWYCH

STREET BOX FOR WATER AND GAS INSTALLATIONS | КОВЕР ДЛЯ ВОДНЫХ ГАЗОВЫХ СИСТЕМ

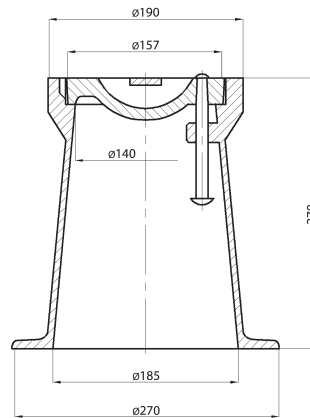

Typ	Type	Тип	Kształt Shape форма	Masa	Mass	Вес	Nr katalogowy	Kat. nr	Kat. №
żeliwna			∅	11 kg			5000		
korpus	PE-HD			4 kg			5001		
żeliwna	Gaz		∅	11 kg			5004		
korpus	PE-HD - Gaz			4 kg			5005		
Gaz*			∇	15 kg			5006		

ZAKRES ZASTOSOWANIA

Skrzynki uliczne przeznaczone są do zabudowy w chodnikach, jezdniach lub drogach nieutwardzonych. Zapewniają dostęp do zasuw w podziemnych instalacjach wodociągowych i gazociągowych.

APPLICATION RANGE

Street boxes are designed for building into pavements, roadways or non-surfaced roads. They provide access to gate valves in underground water and gas pipeline systems.

ОБЛАСТЬ ПРИМЕНЕНИЯ

Ковера устанавливаются в тротуарах, проезжей части или грунтовых дорогах и служат для доступа к задвижкам в подземных водно-газопроводных системах.

CZĘŚCI SKŁADOWE I UŻYTE MATERIAŁY

SPECIFICATION | СОСТАВНЫЕ ЧАСТИ И ИСПОЛЬЗУЕМЫЕ МАТЕРИАЛЫ

Lp.	Opis części	Component	Наименование детали	Użyte materiały	Material	Использованные материалы
1	Kadłub	Body	Корпус	żeliwo szare EN-GJL-250 / PEHD*	grey cast iron EN-GJL-250 / PEHD*	Серый чугун EN-GJL-250 / PEHD*
2	Pokrywa	Cover	Крышка	żeliwo szare EN-GJL-250, EN-GJS 500-7*	grey cast iron EN-GJL-250, EN-GJS 500-7*	Серый чугун EN-GJL-250, EN-GJS 500-7*
3	Sworzeń, uchwyt pokrywy	Bolt, cover holder	Болт, держатель крышки	stal	steel	Сталь
4	Zabezpieczenie przed korozją	Corrosion protection	Защита от коррозии	malowanie na kolor czarny	black coating	Покрытие краской черного цвета



SKRZYŃKA DO NAWIERTEK

STREET BOX FOR TAPPING | КОВЕР ДЛЯ ЗАДВИЖЕК

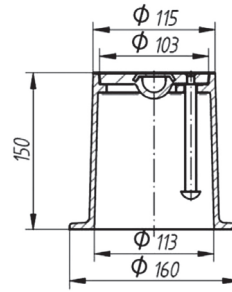
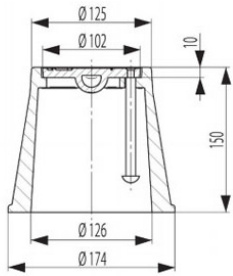

Typ	Type	Тип	Masa	Mass	Вес	Nr katalogowy	Kat. nr	Kat. №
korpus PE-HD			1,2 kg				7001	
żeliwna			3,4 kg				7000	

ZAKRES ZASTOSOWANIA

Skrzynki uliczne przeznaczone są do zabudowy w chodnikach, jezdniach lub drogach nieutwardzonych. Zapewniają dostęp do zasuw w podziemnych instalacjach wodociągowych i gazociągowych.

APPLICATION RANGE

Street boxes are designed for building into pavements, roadways or non-surfaced roads. They provide access to gate valves in underground water and gas pipeline systems.

ОБЛАСТЬ ПРИМЕНЕНИЯ

Ковера устанавливаются в тротуарах, проезжей части или грунтовых дорогах и служат для доступа к задвижкам в подземных водо и газопроводных системах.

CZĘŚCI SKŁADOWE I UŻYTE MATERIAŁY

SPECIFICATION | СОСТАВНЫЕ ЧАСТИ И ИСПОЛЬЗУЕМЫЕ МАТЕРИАЛЫ

Lp.	Opis części	Component	Наименование детали	Użyte materiały	Material	Использованные материалы
1	Kadłub	Body	Корпус	żeliwo szare EN-GJL-250 / PEHD*	grey cast iron EN-GJL-250 / PEHD*	Серый чугун EN-GJL-250 / PEHD*
2	Pokrywa	Cover	Крышка	żeliwo szare EN-GJL-250	grey cast iron EN-GJL-250	Серый чугун EN-GJL-250
3	Sworzeń, uchwyt pokrywy	Bolt, cover holder	Болт, держатель крышки	stal	steel	Сталь
4	Zabezpieczenie przed korozją	Corrosion protection	Защита от коррозии	malowanie na kolor czarny	black coating	Покрытие краской черного цвета



SKRZYŃKA DO INSTALACJI WODNYCH

STREET BOX FOR WATER INSTALLATIONS | КОВЕР ДЛЯ ВОДНЫХ СИСТЕМ

Typ	Nr	Kształt	Wytrzymałość	A	B	D	E	Masa	Nr katalogowy
Type	N°	Shape	Resistance	[mm]	[mm]	[mm]	[mm]	Mass	Kat. nr
Тип	№	Форма	Прочность					Вес	Кат. №
BAC	6	⊘	£ 50 000 DaN	160	180	130	97	~ 4,2 kg	5100
BAC	7	⊘	£ 50 000 DaN	170	250	130	97	~ 5,1 kg	5200
BAC	6	⊘	£ 50 000 DaN	160	180	115	97	~ 4,2 kg	5110
BAC	7	⊘	£ 50 000 DaN	170	250	115	97	~ 5,1 kg	5210
BAC	6	⊘	£ 50 000 DaN	160	180	115	97	~ 4,2 kg	5120
BAC	7	⊘	£ 50 000 DaN	170	250	115	97	~ 5,1 kg	5220

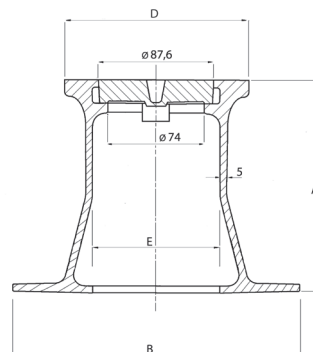

ZAKRES ZASTOSOWANIA

Skrzynki uliczne przeznaczone są do zabudowy w chodnikach, jezdniach lub drogach nieutwardzonych. Zapewniają dostęp do zasuw w podziemnych instalacjach wodociągowych.

APPLICATION RANGE

Street boxes are designed for building into pavements, roadways or non-surfaced roads. They provide access to gate valves in underground water pipeline systems.

ОБЛАСТЬ ПРИМЕНЕНИЯ

Ковера устанавливаются в тротуарах, проезжей части или грунтовых дорогах и служат для доступа к задвижкам в подземных водопроводных системах.

CZĘŚCI SKŁADOWE I UŻYTE MATERIAŁY

SPECIFICATION | СОСТАВНЫЕ ЧАСТИ И ИСПОЛЬЗУЕМЫЕ МАТЕРИАЛЫ

Lp.	Opis części	Component	Наименование детали	Użyte materiały	Material	Использованные материалы
1	Kadłub, pokrywa	Body, cover	Корпус, крышка	żeliwo szare EN-GJL-250	grey cast iron EN-GJL-250	Серый чугун EN-GJL-250
2	Zabezpieczenie przed korozją	Corrosion protection	Защита от коррозии	malowanie na kolor czarny	black coating	Покрытие краской черного цвета

Zastrzega się prawo do zmian konstrukcyjnych | Data given can be changed without notice | Оговаривается право к сменам конструктивным



OBUDOWA STAŁA

CASING FIXED

ШТОК (УДЛИНИТЕЛЬ)

ФИКСИРОВАННОЙ ДЛИНЫ

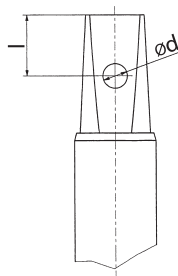
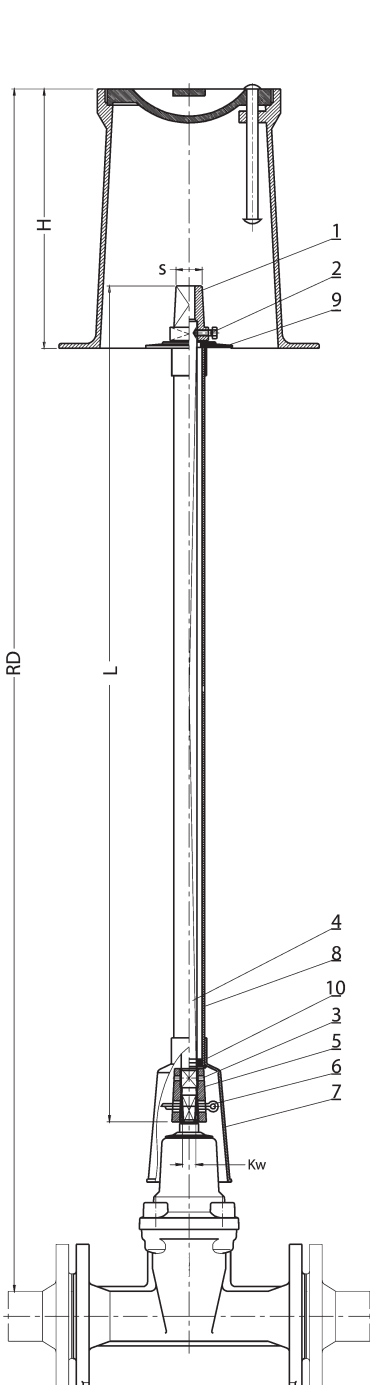

Wiercenie końcówek wrzecion pod obudowę
Drilling of stem for casing
Отверстия в штоке задвижки

DN	Standard Стандарт	
	l	d
[mm]		
40-50	12	5
65-300	15	6

DN	Typ BT	1	2	3	4	5	6	Uwagi Notice Комментарий
	Typ OC	1	2	3	4	5	6	
	L [mm] / Masa Mass Bec [kg]							
	Kw Square Квадрат	RD 750	RD 1000	RD 1250	RD 1500	RD 2000	RD 2500	
DN 25/50 (zasuwki do przyłączy domowych)	12	570/1,8	820/2,4	1070/3,0	1320/3,5	1820/4,7	—	H=150 kaptur hood наконечник S27
DN 40/50	14	—	615/2,1	865/2,6	1115/3,2	1615/4,4	2115/5,6	H=270 kaptur hood наконечник S27
DN 65	17	—	620/3,0	870/3,9	1120/4,8	1620/6,4	2120/8,1	
DN 80	17	—	605/3,0	855/3,9	1105/4,7	1605/6,4	2105/8,1	
DN 100	19	—	580/2,9	830/3,7	1080/4,6	1580/6,3	2080/8,0	
DN 125	19	—	550/2,8	800/3,6	1050/4,5	1550/6,2	2050/7,9	
DN 150	19	—	490/2,6	740/3,5	990/4,3	1490/6,0	1990/7,7	
DN 200	19 lub 24**	—	445/2,6	695/3,5	945/4,3	1445/6,0	1945/7,7	
DN 250	24 lub 27**	—	370/2,3	620/3,2	870/4,0	1370/5,7	1870/7,4	
DN 300	24 lub 27**	—	320/2,2	570/3,0	820/3,9	1320/5,6	1820/7,3	
DN 350	27	—	—	485/3,4	735/4,8	1235/7,6	1735/10,3	
DN 400	27	—	—	310/2,5	560/3,9	1060/6,6	1560/9,3	
DN 500	32	—	—	—	410/3,0	910/5,7	1410/8,4	

** na życzenie | on the request | по желанию заказчика

Cechy konstrukcyjne Construction Конструктивные особенности	Lp. №	Część Part Часть	Materiał Material Используемые материалы
Kaptur przymocowany śrubą lub kołkiem sprężystym do wrzeciona Hood fixed to spindle by a screw or a spring pin Наконечник штока прикручен до шпинделя или зафиксирован шпинделем	1	Kaptur Hood Наконечник	Żeliwo szare lub sferoidalne malowane epoksydowo Epoxy coated grey or ductile cast iron Серый или сферoidalный чугун покрытый эпоксидом EN-GJL 250 PN-EN 1561:2012 EN-GJS 500-7/EN-GJS 400-15 PN-EN 1563:2018
Mozliwe dopasowanie wysokości obudowy przez obcięcie górnego odcinka wrzeciona, a montaż kaptura nie wymaga wiercenia dodatkowych otworów Possible fixed height of casing by cut of top of spindle, and montage of hood doesn't require additional holes drillings Возможно изменение высоты штока укорачивая верхнюю часть вала штока, крепёж наконечника не требует бурения дополнительных отверстий	2	Śruba Screw Болт lub Kolek sprężysty Spring pin Пружинный штифт	Stal Fe/Zn5/Stal nierdzewna PN-EN ISO 4017:2014 Steel Fe/Zn5/Stainless steel PN-EN ISO 4017:2014 Stal Fe/Zn5/Нержавеющая сталь PN-EN ISO 4017:2014 Steel Fe/Zn5/Stainless steel PN-EN ISO 8752:2009 Stal Fe/Zn5/Нержавеющая сталь PN-EN ISO 8752:2009
	3	Kolek sprężysty Spring pin Пружинный штифт	Stal Fe/Zn5/Stal nierdzewna PN-EN ISO 8752:2009 Steel Fe/Zn5/Stainless steel PN-EN ISO 8752:2009 Stal Fe/Zn5/Нержавеющая сталь PN-EN ISO 8752:2009
Wrzeciono stanowi ocynkowany pręt kwadratowy. Spindle made of square zinc coated rod. Вал штока это оцинкованный квадратный стальной прут.	4	Wrzeciono Spindle Шпиндель	Pręt stalowy ocynkowany Stal Fe/Zn5 PN-EN 10025:2019 Zinc coated rod Fe/Zn5 PN-EN 10025:2019 Стальной оцинкованный прут, Сталь Fe/Zn5, PN-EN 10025:2019***
Sprzęgło z żeliwa szarego lub sferoidalnego mocowane z trzpieniem zasuwki za pomocą ocynkowanej lub nierdzewnej zawleczi Coupling made of grey or ductile cast iron fixed with stem of gate valves by zinc coated or stainless split cotter. Сцепление штока из серого или сферoidalного чугуна и шток соединяются с помощью оцинкованного или нержавеющей фиксатора	5	Sprzęgło Coupling Сцепление	Żeliwo szare lub sferoidalne malowane epoksydowo Epoxy coated grey or ductile cast iron Серый или сферoidalный чугун покрытый эпоксидом EN-GJL 250 PN-EN 1561:2012 EN-GJS 500-7/EN-GJS 400-15 PN-EN 1563:2018
	6	Zawlecza Split cotter Шплинт	Stal Fe/Zn5/Stal nierdzewna PN-EN ISO 1234:2001 Steel Fe/Zn5/Stainless steel PN-EN ISO 1234:2001 Stal Fe/Zn5/ нержавеющая сталь PN-EN ISO 1234:2001
Rura osłonowa, kołnierz, kielich oraz podkładka oporowa wykonana z polietylenu PE Casing liner, collar, pipe bell and thrust washer made of polythen PE Защитная труба, фланец, раструб, опора выполнены из полиэтилена PE	7	Kielich Pipe bell Раструб	Polietylen PE Polythen PE Полиэтилен PE
	8	Rura osłonowa Casing liner Защитная труба	
	9	Koźnierz Collar Фланец	
	10	Podkładka oporowa Thrust washer Опора	

Inne długości na życzenie klienta | Other lengths according to buyer's request | По желанию клиента предоставляем нестандартные размеры штока

Zastrzega się prawo do zmian konstrukcyjnych | Data given can be changed without notice | Оговаривается право к сменам конструктивным

***możliwość wykonania wersji z wrzecionem ze stali konstrukcyjnej zabezpieczonej farbą bitumiczną (TYP BT) | *** possibility of version with the spindle made of construction steel with bitumen coating |

*** возможность изготовления со шпинделем из конструкционной стали, защищенной битумной краской



OBUDOWA TELESKOPOWA

TELESCOPE CASING

ШТОК (УДЛИНИТЕЛЬ)

ТЕЛЕСКОПИЧЕСКИЙ

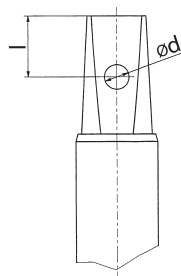
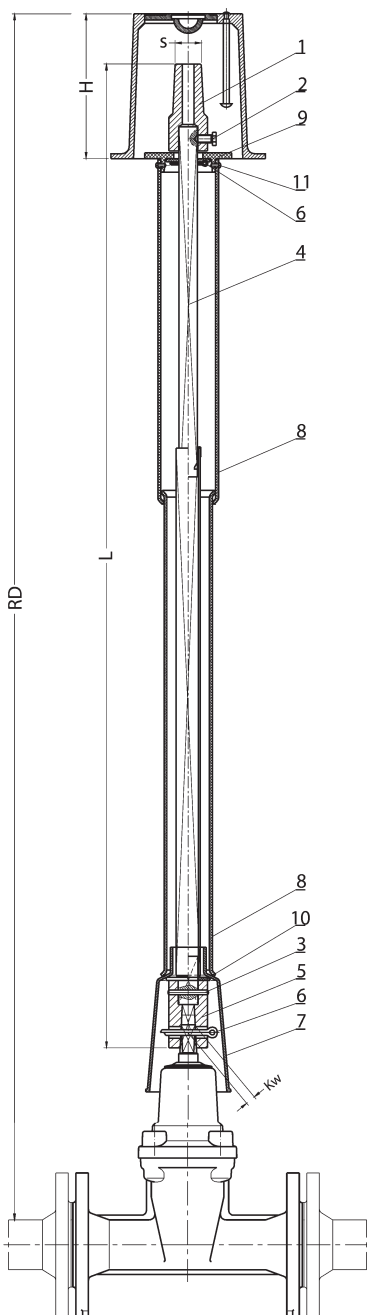

Wiercenie końcówek wrzecion pod obudowy
Drilling of stem for casing
Отверстия в штоке задвижки

DN	Standard Стандарт	
	l	d
[mm]		
40-50	12	5
65-300	15	6

DN	Typ BT	0	1	2	Uwagi Notice Комментарий
	Typ OC**	0	1	2	
	L [mm] / Masa Mass Bec [kg]				
	Kw Square Квадрат	RD 900-1300 850-1150	RD 1300-1800	RD 2000-2500	
DN 25/50 (zasady do przyłączy domowych)	12	1115/2,7	1615/3,4	2315/4,3	H=150 kaptur hood наконечник S27
DN 40/50	14	1070/3,2	1570/3,2	2270/4,1	H=270 kaptur hood наконечник S27
DN 40/50	14	—	1447/4,0	2147/4,8	
DN 65/80	17	—	1398/3,9	2098/4,7	
DN 100/125	19	—	1371/3,8	2071/4,6	
DN 150	19	—	1286/3,7	1986/4,9	
DN 200	19 lub 24**	—	1235/3,7	1935/4,6	
DN 250	24 lub 27**	—	1166/3,6	1866/4,5	
DN 300	24 lub 27**	—	1170/3,5	1807/4,4	
DN 350	27	—	*1032/5,6	1735/8,4	
DN 400	27	—	*858/4,7	1560/7,5	
DN 500	32	—	—	1410/6,7	

* DN40 - DN300 RD=0,8-1,3 oraz RD=1,2-1,8; dla DN350 - DN400 RD=1500-1800 ** na życzenie | on the request | по желанию заказчика
*** specjalne wykonanie - możliwość wykonania ze wskazaniem otwarcia

Cechy konstrukcyjne Construction Конструктивные особенности	Lp. №	Część Part Часть	Materiał Material Используемые материалы
Kaptur przymocowany śrubą lub kołkiem sprężystym do wrzeciona Hood fixed to spindle by a screw or a spring pin Наконечник штока прикручен до шпинделя или зафиксирован шпинделем	1	Kaptur Hood Наконечник	Żeliwo szare lub sferoidalne malowane epoksydowo Epoxy coated grey or ductile cast iron Серый или сфероидальный чугун покрытый эпоксидом EN-GJL 250 PN-EN 1561:2012 EN-GJS 500-7/EN-GJS 400-15 PN-EN 1563:2018
Możliwe dopasowanie długości obudowy do terenu w zakresie ruchu wrzeciona. Wrzeciono zabezpieczone przed rozerwaniem It is possible to adjust the length of the casing to the area – limited by the rod movement inside the shape. Spindle protected against breakage Возможна регуляция высоты корпуса до уровня грунта в пределах движения штока. Шток предохранен от разрыва	2	Śruba Screw Болт lub Kolek sprężysty Spring pin Пружинный штифт	Stal Fe/Zn5/Stal nierdzewna PN-EN ISO 4017:2014 Steel Fe/Zn5/Stainless steel PN-EN ISO 4017:2014 Stal Fe/Zn5/Нержавеющая сталь PN-EN ISO 4017:2014 Stal Fe/Zn5/Stal nierdzewna PN-EN ISO 8752:2009 Steel Fe/Zn5/Stainless steel PN-EN ISO 8752:2009 Stal Fe/Zn5/Нержавеющая сталь PN-EN ISO 8752:2009
	3	Kolek sprężysty Spring pin Пружинный штифт	Stal Fe/Zn5/Stal nierdzewna PN-EN ISO 8752:2009 Steel Fe/Zn5/Stainless steel PN-EN ISO 8752:2009 Stal Fe/Zn5/Нержавеющая сталь PN-EN ISO 8752:2009
Wrzeciono stanowi pręt kwadratowy ciasno dopasowany do kwadratowego profilu – całość ocynkowana Spindle is made of square zinc coated rod which is tightly matched to the zinc coated square steel shape Вал штока это квадратный стальной прут плотно подогнанный к квадратному профилю – Целое оцинкованные	4	Wrzeciono Spindle Шпиндель	Pręt i profil stalowy ocynkowany Stal Fe/Zn5 PN-EN 10025:2019 Zinc coated rod and steel shape FE/Zn5 PN-EN 10025:2019 Стальной оцинкованный прут и профиль Сталь Fe/Zn5, PN-EN 10025:2019***
Sprzęgło z żeliwa szarego lub sferoidalnego mocowane z trzpieniem zasady za pomocą ocynkowanej lub nierdzewnej zawleczi Coupling made of grey or ductile cast iron fixed with stem of gate valves by zinc coated or stainless split cotter. Сцепление штока из серого или сфероидального чугуна и шток соединяются с помощью оцинкованного или нержавеющей фиксатора	5	Sprzęgło Coupling Сцепление	Żeliwo szare lub sferoidalne malowane epoksydowo Epoxy coated grey or ductile cast iron Серый или сфероидальный чугун покрытый эпоксидом EN-GJL 250 PN-EN 1561:2012 EN-GJS 500-7/EN-GJS 400-15 PN-EN 1563:2018
	6	Zawlecza Split cotter Шплинт	Stal Fe/Zn5/Stal nierdzewna PN-EN ISO 1234:2001 Steel Fe/Zn5/Stainless steel PN-EN ISO 1234:2001 Stal Fe/Zn5/Нержавеющая сталь PN-EN ISO 1234:2001
	7	Kielich Pipe bell Раструб	Polietylen PE Polythen PE Полиэтилен PE
Rura osłonowa, kołnierz, kielich oraz podkładka опорowa wykonana z polietylenu PE Casing liner, collar, pipe bell and thrust washer made of polythen PE Защитная труба, фланец, раструб, опора выполнены из полиэтилена PE	8	Rura osłonowa Casing liner Защитная труба	
	9	Koźnierz Collar Фланец	
	10	Podkładka опорowa Thrust washer Onop	

Inne długości na życzenie klienta | Other lengths according to buyer's request | По желанию клиента предоставляю нестандартные размеры штока
Zastrzegam się prawo do zmian konstrukcyjnych | Data given can be changed without notice | Оговаривается право к сменам конструктивным

Istnieje możliwość zakupu obudowy ze wskazaniem otwarcia |

***możliwość wykonania wersji z wrzecionem ze stali konstrukcyjnej zabezpieczonej farbą bitumiczną (Typ BT) | ***possibility of version with the spindle made of construction steel with bitumen coating (TYPE BT) |

***возможность изготовления со шпинделем из конструкционной стали, защищенной битумной краской



KÓŁKA RĘCZNE

HANDWHEELS | ШТУРВАЛ РУЧНОЙ

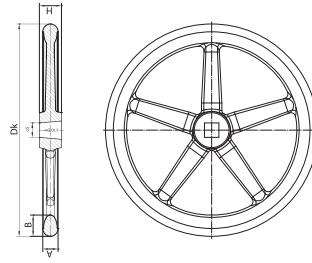

ZABEZPIECZENIE PRZED KOROZJĄ:

farba proszkowa epoksydowa lub na życzenie zamawiającego: poliesterowa lub poliuretanowa
Grubość powłoki min.: 250 µm lub inne wg życzenia

PROTECTIVE COATING:

powder epoxy coating or acc. to buyer's request: polyester or polyurethane.
Coating thickness: 250 µm or acc. to buyer's request.

ЗАЩИТА ОТ КОРРОЗИИ:

Порошковое эпоксидное покрытие или по желанию заказчика: полиэфирная и полиуретановая краска.
Толщина покрытия минимум: 250 µm или другая согласно требованиям заказчика.

DN	Nr katalogowy Kat. nr Kat. №	Dk	S -0,4	A	B	H	N Liczba ramion zasuwowy	Masa Mass [kg]	Bec	Material Material Материал
25-50 z przyłączami gwintowanymi with threaded end с резьбовыми соединениями	3001	160	12	16	22	22	3	1,1		EN-GJL 250
40-50	3002	200	14	16	22	22	3	1,4		
65-80	3003	250	17	18	24	26	5	2,4		
100-200	3004	315	19	22	28	30	5	4,3		
250-300	3005	400	24	24	30	34	5	6,5		
350-400	3006	500	27	28	34	38	5	10,9		
500	3007	640	32	34	42	46	7	23,3		

* możliwość zakupu kółek Dk=200, Dk=250 z innym kwadratem: Dk=200 – kw.17, Dk=250 – kw.19 | the possibility of buying wheels | возможность изготовления штурвалов с другими квадратами



KAPTURKI

DN 25-500

KAPTURKI

CAPS | НАСАДКИ ШПИДЕЛЬНЫЕ

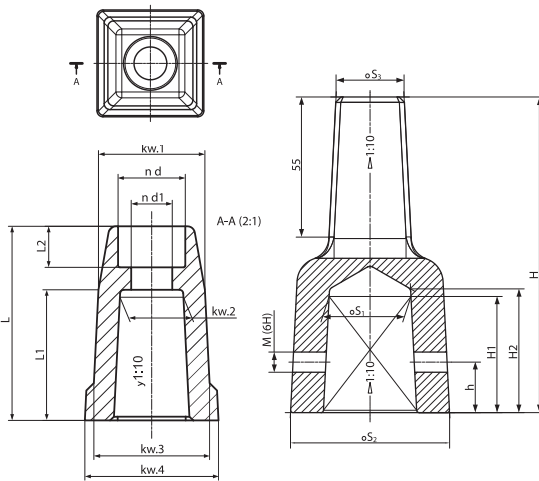

DN	Nr katalogowy Kat. nr Kat. №	L	L1	L2	Kw.1 [-1]	Kw.2 [-0.2]	Kw.3	Kw.4	d	d1	Masa Mass Bec [kg]	Material Material Материал
25-50*	3900	52	35	9	28,5	12,4	31	35,8	15	9	0,30	EN-GJL 250
40-50	3901	52	35	9	28,5	14	31	35,8	15	9	0,25	
65-80	3902	52	35	11	28,5	17	31	35,8	18	11	0,20	
100-200	3903	72	36,5	11	28,5	19	31	37,6	18	11	0,40	
250-300	3904	90	45	13	28,5	24	32	44	21	13	0,59	

* dla zasuw gwintowanych i zasuw do rur PE | for threaded valves and valves for PE pipes | для резьбовых задвижек и задвижек для труб PE

DN	Nr katalogowy Kat. nr Kat. №	S ₁ (-0,3)	S ₂	S ₃ (-0,5)	H1	H2	h	H	Mx1	Masa Mass Bec [kg]	Material Material Материал
		[mm]									
350-400	3905	27	55	27	38	41	15	115	6	1,20	EN-GJL 250
500	3906	32	63	27	46	49	20	125	8	1,50	



863

DN 80 / Nr Kat .4000

STOJAK HYDRANTOWY*

ПОЖАРНАЯ КОЛОНКА (СТЕНДЕР)

PRZEZNACZENIE

Do czerpania wody z hydrantów podziemnych.

APPLICATION

For drawing water from underground hydrants.

НАЗНАЧЕНИЕ

для открывания (закрывания) подземных гидрантов и присоединения пожарных рукавов в целях отбора воды из водопроводных сетей на пожарные нужды.

DANE TECHNICZNE

Zgodność z wymogami normy PN-M-51154:2015-04
Ciśnienie robocze: 1 MPa
Wydajność 10m³ /h
Przyłącze do hydrantu DN80
Masa: 6,90 kg
Materiały: odlewy aluminiowe ze stopu AK11 (AISI 11),
mosiądz MO 58, uszczelki – guma.

SPECIFICATIONS

Compliance with the requirements of PN-M-51154:2015-04
Working pressure: 1 MPa
Capacity: 10m³/h
DN80 hydrant connection
Weight: 6.90 kg
Materials: AK11 (AISI 11) alloy aluminum castings,
MO 58 brass, rubber gaskets.

ТЕХНИЧЕСКИЕ ХАРАКТЕРИСТИКИ

Соответствует требованиям PN-M-51154:2015-04
Рабочее давление: 1 Мпа
Пропускная способность: 10 м³/ч
Подключение гидранта DN80
Вес: 6,90 кг
Материалы: алюминиевые отливки из сплава АК11 (AISI 11),
латунь MO 58, резиновые прокладки.

* Na zapytanie klienta dostępne stojaki do hydrantów podziemnych DN100. Stojaki DN100 oparte są o rury DN80, a jedynie posiadają przyłącze DN100, które jest aluminiowe.





Osoba kontaktowa dla Klientów z Polski:
 Karolina Hyla tel. +48 453 695 779

Export contact person:

English language:
 Grzegorz Kalfas tel. +48 519 602 006

Russian language:
 Wiczesław Posochow tel. +48 519 601 674

Dział Handlowy | Commercial Department | Коммерческий Отдел
 tel. +48 33 864 18 01 wew. (extension) 109, 114, 116
 e-mail: metalpol@metalpol.com

Dział Obsługi Klienta | Customer Service | Обслуживание Клиентов
 tel. +48 33 864 18 01 wew. (extension) 302, 303, 305, 320, 420

Przedstawiona oferta cenowa ma charakter informacyjny, nie stanowi oferty handlowej w rozumieniu Art.66 par.1 Kodeksu Cywilnego



METALPOL

METALPOL



Casting our passion

METALPOL

34-350 Węgierska Górką, Poland
ul. Kolejowa 6
e-mail: metalpol@metalpol.com
www.metalpol.com
tel. +48 33 864 18 01
fax +48 33 864 18 05

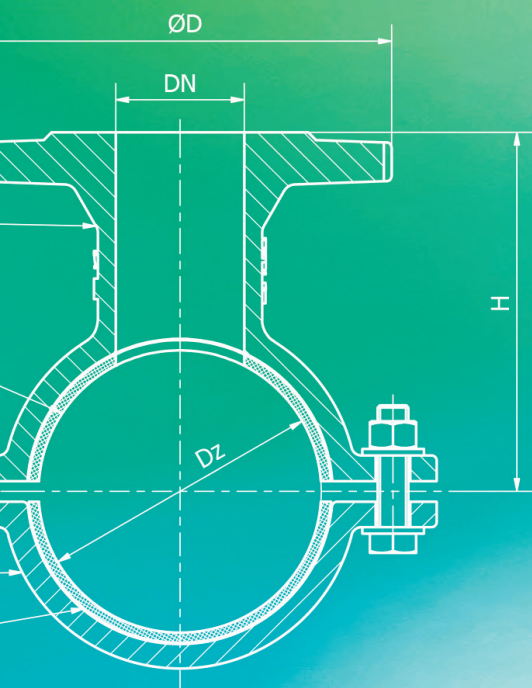
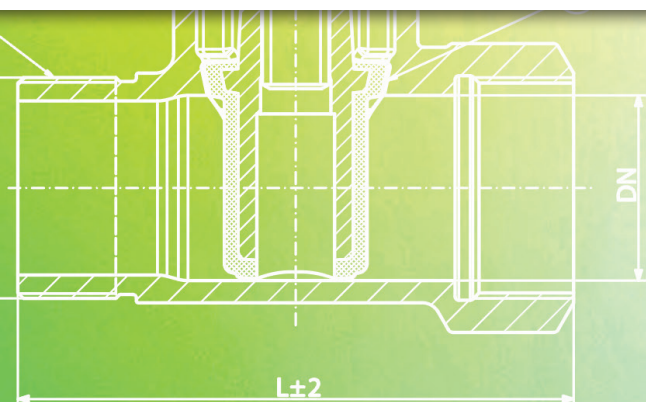

EDYCJA 2024



Fundusze Europejskie
Inteligentny Rozwój

Unia Europejska
Europejski Fundusz
Rozwoju Regionalnego

